

DIAMOND
ANTENNA



アマチュア無線・デジタル登録局・船舶・各種受信アンテナ / 周辺機器総合カタログ

ANTENNAS & ACCESSORIES CATALOG

MOBILE WHIP ANTENNAS

MOBILE RECEIVING ANTENNAS

FIXED STATION ANTENNAS

MOBILE TELEPHONE TYPE ANTENNAS

INDOOR PORTABLE ANTENNAS

TRAP DIPOLE ANTENNAS

GROUND PLANE ANTENNAS

ANTENNAS FOR HANDHELD

EXTERNAL SPEAKERS

SWR/POWER METERS

COAXIAL SWITCHES

SURGE PROTECTORS

DC POWER SUPPLIES

DC/DC CONVERTERS

DUMMY LOADS

DUPLEXERS TRIPLEXERS

COAXIAL CABLES

ANTENNA BRACKETS

MAGNET ANTENNA BASES

CLIP TYPE ANTENNA BASES

RECEIVER AND OTHERS

アマチュアバンドプラン(抜粋) ●令和5年9月25日施行

■狭帯域:占有周波数帯幅が3kHz以下(A3Eを除く)
 ■広帯域:占有周波数帯幅3kHzを超える

135kHz帯 周波数:kHz

135.7 137.8

狭帯域の全電波型式(注1)

(注1)占有周波数帯幅は200Hz以下のものに限り(CWを除く)

475kHz帯 周波数:kHz

472 479

狭帯域の全電波型式(注1)

(注1)占有周波数帯幅は200Hz以下のものに限り(CWを除く)

1.9MHz帯 周波数:kHz

1,800 1,830 1,845 1,875 1,907.5 1,912.5

CW	CW・狭帯域データ	狭帯域の全電波型式(注1)	狭帯域の全電波型式(注2)
----	-----------	---------------	---------------

(注1)SSBやAMによる電話での運用可
 (注2)占有周波数帯幅は500Hz以下のものに限り(SSBやAMによる電話での運用不可)

3.5MHz帯 周波数:kHz

3,500 3,530 3,580 3,599 3,612 3,662 3,687

CW	狭帯域の全電波型式
----	-----------

3,535kHz非常通信周波数

3.8MHz帯 周波数:kHz

3,702 3,716 3,745 3,770 3,791 3,805

狭帯域の全電波型式	狭帯域の全電波型式	狭帯域の全電波型式
-----------	-----------	-----------

7MHz帯 周波数:kHz

7,000 7,030 7,200

CW	狭帯域の全電波型式
----	-----------

7,050kHz非常通信周波数

10MHz帯

周波数:kHz

10,100 10,120 10,150

CW	狭帯域の全電波型式(注1)
----	---------------

(注1)この区分では占有周波数帯幅が2kHz以下のものに限り(SSBやAMによる運用不可)

14MHz帯 周波数:kHz

14,000 14,070 14,100 14,350

CW	CW・狭帯域データ	狭帯域の全電波型式
----	-----------	-----------

14,100kHzビーコン(注1) 14,300kHz非常通信周波数
 (注1)14,100kHzの周波数は、JARLが国際的な標識信号(ビーコン)の送信をする場合に限り。

18MHz帯 周波数:kHz

18,068 18,080 18,110 18,168

CW	CW・狭帯域データ	狭帯域の全電波型式
----	-----------	-----------

18,110kHzビーコン(注1) 18,160kHz非常通信周波数
 (注1)18,110kHzの周波数は、JARLが国際的な標識信号(ビーコン)の送信をする場合に限り。

21MHz帯 周波数:kHz

21,000 21,070 21,150 21,450

CW	CW・狭帯域データ	狭帯域の全電波型式
----	-----------	-----------

21,150kHzビーコン(注1) 21,360kHz非常通信周波数
 (注1)21,150kHzの周波数は、JARLが国際的な標識信号(ビーコン)の送信をする場合に限り。

24MHz帯 周波数:kHz

24,890 24,900 24,930 24,990

CW	CW・狭帯域データ	狭帯域の全電波型式
----	-----------	-----------

24,930kHzビーコン(注1)
 (注1)24,930kHzの周波数は、JARLが国際的な標識信号(ビーコン)の送信をする場合に限り。

28MHz帯 周波数:MHz

28.00 28.07 28.20 29.00 29.3 29.51 29.59 29.61 29.70

CW	CW・狭帯域データ	狭帯域の全電波型式	全電波型式	衛星	レピータ	レピータ
----	-----------	-----------	-------	----	------	------

28.20MHzビーコン(注1)・非常通信周波数
 (注1)28.20MHzの周波数は、JARLが国際的な標識信号(ビーコン)の送信をする場合に限り。

50MHz帯 周波数:MHz

50.00 50.07 51.00 52.90 54.00

CW	狭帯域の全電波型式	全電波型式	全電波型式(実験・研究用)
----	-----------	-------	---------------

EME(注1)
 50.01MHzビーコン(注2) 50.10MHz非常通信周波数 50.30MHz
 51.50MHz非常通信周波数 51.30MHzデジタル呼出周波数・非常通信周波数
 呼出周波数・非常通信周波数

(注1)50.00MHzから50.07MHzまでの周波数で月面反射通信を行う場合に限り占有周波数帯幅が3kHz以下を使用することができる。
 (注2)50.01MHzの周波数は、JARLが国際的な標識信号(ビーコン)の送信をする場合に限り。

144MHz帯 周波数:MHz

144.00 144.02 144.10 144.20 144.50 144.60 144.70 145.65 145.80 146.00

EME	CW	狭帯域の全電波型式(注1・2)	VoIP	広帯域データ	広帯域の電話・電信・画像	全電波型式(実験・研究用)	衛星
-----	----	-----------------	------	--------	--------------	---------------	----

非常通信周波数 145.00MHz呼出周波数・非常通信周波数
 145.30MHzデジタル呼出周波数・非常通信周波数
 145.50MHz非常通信周波数

(注1)144.00MHzから144.20MHzまでの周波数を使用して月面反射通信を行う場合、狭帯域の全電波型式を使用することができる。
 (注2)144.30MHzから144.50MHzまでの周波数は、国際宇宙ステーションとの交信に限り広帯域の電話、電信および画像通信に使用することができる。

430MHz帯 周波数:MHz

430.00 430.10 430.70 431.00 431.40 431.90 432.10 434.00 435.00 438.00 439.00 440.00

CW	狭帯域の全電波型式	VoIP	広帯域データ	広帯域の電話・電信・画像	EME	広帯域の電話・電信・画像	レピータ	衛星	全電波型式(実験・研究用)	レピータ
----	-----------	------	--------	--------------	-----	--------------	------	----	---------------	------

非常通信周波数 433.00MHz呼出周波数・非常通信周波数
 433.30MHzデジタル呼出周波数・非常通信周波数
 433.50MHz非常通信周波数

1200MHz帯 周波数:MHz

1,260 1,270 1,273 1,290 1,293 1,294 1,294.50 1,294.60 1,295.80 1,296.20 1,299 1,300

衛星	レピータ	ATV・高速データ	レピータ	全電波型式	CW, 狭帯域の電話・電信・画像	ビーコン	全電波型式	EME	全電波型式(実験・研究用)	レピータ
----	------	-----------	------	-------	------------------	------	-------	-----	---------------	------

非常通信周波数 1,295.00MHz呼出周波数・非常通信周波数

モバイルアンテナ

●SUPER GAINERシリーズ	4	5	●NRシリーズ	10	11
●SUPER GAINER miniシリーズ		6	●MRシリーズ		12
●SLIM GAINERシリーズ	7	8	●SD/HVシリーズ		13
●CR/MFシリーズ		9	●HFシリーズ(ベース&センターロード)	14	15

固定局用アンテナ

●ビームアンテナ	16	17	●ダイポールシリーズ/BBシリーズ	22	23
●CPシリーズ		18	●Dシリーズ(ディスコーンアンテナ)		28
●SE/Vシリーズ		19	●Dシリーズ(エアーバンド受信用)		29
●Xシリーズ	20	21	●受信用プリアンプ/分配器		29
●VXシリーズ		21			

ハンディアンテナ

●WIDE BANDアンテナ/受信専用アンテナ		24	●SMA-BNC/SMAJ変換コネクタ		25
●ハンディ用オプション	24	25	●SRHシリーズ(SMAタイプ)	26	27
●RHシリーズ(BNCタイプ)		25	●イヤホンマイク/スピーカーマイク	40	41

351MHz 帯デジタル簡易無線用

●固定局用		30
●車載用		31
●ハンディタイプ		31
●車載用マグネットベースタイプ		32
●デジ簡ハンディ用オプション	40	41

140MHz 帯デジタル小電力コミュニティ無線用

●ハンディタイプ		33
●車載用		33
●固定局用		33

周辺機器

●受信用プリアンプ		29	●アンテナ取付基台	42	43	44	45
●分配器		29	●アンテナ取付電動基台				46
●デュプレクサー/トリプレクサー	34	35	●同軸避雷器				47
●通過型SWR/パワー計	36	37	●車載用ケーブル		48		49
●ダミーロード		37	●モバイルスピーカー				47
●安定化電源	38	39	●同軸切替器				47
●DC-DCコンバーター		39	●固定局用ケーブル				49

その他ケーブル/オプション

●ハンディ機用変換コネクタ		25	●ベランダ等取付金具				50
●モバイル機用電源ケーブル		38	●三脚スタンド/キャリーバッグ				50
●変換ケーブル		49	●アンテナポール/ステーキット	50			51
●中継/延長ケーブル		49	●屋根馬セット				51
●窓/ドアすり抜けケーブル		50	●マストクロス金具				51

新デジタルモードFT8等での運用時おける注意点

新デジタルモードFT8等で、連続した送信が想定される場合はアンテナや、周辺機器に大きな負荷(ダメージ)を与えてしまう可能性がありますので耐入力に関しては、SSB(PEP)1/5以内の送信出力でご使用ください。

SUPER GAINER

●商標登録第2343808号 ●意匠登録第865192号

モバイルアンテナ

144MHz



SG2000
¥12,100
(税込)
¥11,000
(税別)

144MHz帯高利得ダブルC-Loadモバイルアンテナ DIGITAL対応

●利得:5.2dB●耐入力:150W FM●インピーダンス:50Ω●VSWR:1.5以下●全長:1.59m●重量:400g
●接栓:M-P●形式:7/8λダブルC-Loadノンラジアル●空中線型式:単一型【WHIP】

固定アンテナ

144/430MHz



SG7000
¥11,550
(税込)
¥10,500
(税別)

144/430MHz帯高利得2バンドモバイルアンテナ(レピーター対応型) DIGITAL対応

●利得:2.15dBi(144MHz)、3.8dB(430MHz)●耐入力:100W FM(合計)●インピーダンス:50Ω
●VSWR:1.5以下●全長:0.47m●重量:280g●接栓:M-P

●形式:1/4λC-Load(144MHz)、6/8λC-Loadノンラジアル(430MHz)●空中線型式:単一型【WHIP】

ご注意:144MHz帯は車のボディーをアースとして使用するので、基台とボディーを完全に導通させてください。

ハンディアンテナ



SG7100R
¥12,100
(税込)
¥11,000
(税別)

144/430MHz帯高利得2バンドモバイルアンテナ(レピーター対応型) DIGITAL対応

●利得:2.15dBi(144MHz)、4.8dBi(430MHz)●耐入力:60W FM(合計)●インピーダンス:50Ω●全長:0.62m
●重量:300g●接栓:M-P●形式:1/2λノンラジアルタイプ(144MHz)、5/8λ2段ノンラジアルタイプ(430MHz)

●空中線型式:単一型【WHIP】

受信・電源機器



SG7200
¥12,100
(税込)
¥11,000
(税別)

144/430MHz帯高利得2バンドモバイルアンテナ(レピーター対応型)《300MHz帯受信対応》DIGITAL対応

●利得:3.2dB(144MHz)、5.7dB(430MHz)●耐入力:150W FM(合計)●インピーダンス:50Ω
●VSWR:1.5以下●全長:0.96m●重量:335g●接栓:M-P

●形式:1/2λC-Loadノンラジアル(144MHz)、5/8λ2段C-Loadノンラジアル(430MHz)

●空中線型式:単一型【WHIP】

基台



SG7400
¥11,000
(税込)
¥10,000
(税別)

144/430MHz帯2バンドモバイルアンテナ(レピーター対応型)《300MHz帯受信対応》DIGITAL対応

●利得:2.15dBi(144MHz)、5.5dBi(430MHz)●耐入力:150W FM(合計)●インピーダンス:50Ω
●VSWR:1.5以下●全長:0.99m●重量:305g●接栓:M-P

●形式:1/2λノンラジアル(144MHz)、5/8λ2段ノンラジアル(430MHz)●空中線型式:単一型【WHIP】

オプション



SG7500
¥12,100
(税込)
¥11,000
(税別)

144/430MHz帯高利得2バンドモバイルアンテナ(レピーター対応型)《300MHz帯受信対応》DIGITAL対応

●利得:3.5dB(144MHz)、6.0dB(430MHz)●耐入力:150W FM(合計)●インピーダンス:50Ω
●VSWR:1.5以下●全長:1.06m●重量:330g●接栓:M-P

●形式:1/2λC-Loadノンラジアル(144MHz)、5/8λ2段ノンラジアル(430MHz)●空中線型式:単一型【WHIP】

今もお輝き続けるスーパーゲイナー



通商産業省選定グッドデザイン中小企業商品賞受賞

Gマーク対象商品:SG2000、SG7000、SG7500、SG7900、K300、K400
 Good Design Product selected by Ministry of international Trade and industry (Japan).
 Good Design Prize for Products by Small Industries.



【WHIP】

全方向回転ホイップ機構付のアンテナには、このマークが付いています。
車庫入れ時に便利なアンテナ折曲がり機構。
 ワンタッチでどの方向にも倒せる全方向回転ホイップ機構。
 アンテナを取りはずす必要がありません。
 ご注意:周囲の人や物に気をつけてアンテナを倒してください。
 また、アンテナを倒したままで、走行しないで下さい。



SG7700
¥14,850
 (税込)
¥13,500
 (税別)

144/430MHz帯高利得2バンドモバイルアンテナ(レピーター対応型) DIGITAL対応
 ●利得:4.3dB(144MHz)、6.8dB(430MHz) ●耐入力:150W FM(合計) ●インピーダンス:50Ω
 ●VSWR:1.5以下 ●全長:1.27m ●重量:350g ●接栓:M-P
 ●形式:5/8λダブルC-Loadノンラジアル(144MHz)、5/8λ2段C-Loadノンラジアル(430MHz)
 ●空中線型式:単一型【WHIP】



SG7900
¥17,050
 (税込)
¥15,500
 (税別)

144/430MHz帯高利得2バンドモバイルアンテナ(レピーター対応型) DIGITAL対応
 ●利得:5.0dB(144MHz)、7.6dB(430MHz) ●耐入力:150W FM(合計) ●インピーダンス:50Ω
 ●VSWR:1.5以下 ●全長:1.58m ●重量:600g ●接栓:M-P
 ●形式:7/8λダブルC-Loadノンラジアル(144MHz)、5/8λ3段C-Loadノンラジアル(430MHz)
 ●空中線型式:単一型【WHIP】

50/144/430MHz



SG9600
¥13,750
 (税込)
¥12,500
 (税別)

50/144/430MHz帯高利得3バンドモバイルアンテナ(レピーター対応型) DIGITAL対応
 ●利得:2.15dBi(144MHz)、5.2dBi(430MHz) ●耐入力:60W FM(合計) ●インピーダンス:50Ω
 ●VSWR:1.5以下 ●全長:0.82m ●重量:320g ●接栓:M-P
 ●形式:1/4λ(51~52MHz FM)、1/2λノンラジアル(144MHz)、5/8λ2段ノンラジアル(430MHz)
 ●空中線型式:単一型【WHIP】
ご注意:50MHz帯は車のボディーをアースとして使用するので、基台とボディーを完全に導通させてください。



SG9700
¥13,750
 (税込)
¥12,500
 (税別)

50/144/430MHz帯高利得3バンドモバイルアンテナ(レピーター対応型) DIGITAL対応
 ●利得:3.0dBi(144MHz)、5.8dBi(430MHz) ●耐入力:100W FM(合計) ●インピーダンス:50Ω
 ●VSWR:1.5以下 ●全長:1.07m ●重量:340g ●接栓:M-P
 ●形式:1/4λ(51~52MHz FM)、1/2λC-Loadノンラジアル(144MHz)、5/8λ2段C-Loadノンラジアル(430MHz)
 ●空中線型式:単一型【WHIP】
ご注意:50MHz帯は車のボディーをアースとして使用するので、基台とボディーを完全に導通させてください。

144/430/1200MHz



SG9500M
SG9500N
各¥17,050
 (税込)
各¥15,500
 (税別)

144/430/1200MHz帯高利得3バンドモバイルアンテナ(レピーター対応型) DIGITAL対応
 ●利得:3.15dB(144MHz)、6.3dB(430MHz)、9.7dB(1200MHz)
 ●耐入力:100W FM(144/430MHz)、50W FM(1200MHz) 合計100W ●インピーダンス:50Ω
 ●VSWR:1.5以下 ●全長:1.00m ●重量:320g ●接栓:M-P(SG9500M)、N-P(SG9500N)
 ●形式:1/2λC-Loadノンラジアル(144MHz)、5/8λ2段C-Loadノンラジアル(430MHz)、
 5/8λ5段C-Loadノンラジアル(1200MHz) ●空中線型式:単一型【WHIP】

モバイルアンテナ

固定アンテナ

ハンディアンテナ

受信・電源機器

基台

オプション

SUPER GAINER
mini

●意匠登録第865192号

新しい、魅力に満ちたスリムタイプのモバイルアンテナ。

愛され続けるスーパーゲイナーの50万本販売達成を記念して誕生しました。

母なるスーパーゲイナーの縮小コピーではなく、新たな存在感を主張するデザインが細部に施されています。

ライト感覚で選びたい一本です。

144/430MHz

モバイルアンテナ



SGM504
¥8,800
(税込)
¥8,000
(税別)

144/430MHz帯2バンドモバイルアンテナ(レピーター対応型) DIGITAL対応

- 利得:2.15dBi(430MHz) ●耐入力:100W FM(合計) ●インピーダンス:50Ω ●VSWR:1.5以下 ●全長:0.39m
 - 重量:160g ●接栓:M-P ●形式:1/4λ(144MHz)、1/2λノンラジアル(430MHz) ●空中線型式:単一【WHIP】
- ご注意:144MHz帯は車のボディーをアースとして使用するので、基台とボディーを完全に導通させてください。

固定アンテナ



SGM505
¥8,800
(税込)
¥8,000
(税別)

144/430MHz帯2バンドモバイルアンテナ(レピーター対応型) DIGITAL対応

- 利得:2.15dBi(144MHz)、3.8dBi(430MHz) ●耐入力:100W FM(合計) ●インピーダンス:50Ω
 - VSWR:1.5以下 ●全長:0.53m ●重量:137g ●接栓:M-P
 - 形式:1/4λ(144MHz)、6/8λC-Loadノンラジアル(430MHz) ●空中線型式:単一型【WHIP】
- ご注意:144MHz帯は車のボディーをアースとして使用するので、基台とボディーを完全に導通させてください。

ハンディアンテナ



SGM506R
¥9,350
(税込)
¥8,500
(税別)

144/430MHz帯2バンドモバイルアンテナ(レピーター対応型) DIGITAL対応

- 利得:2.15dBi(144MHz)、4.8dBi(430MHz) ●耐入力:60W FM(合計) ●インピーダンス:50Ω ●全長:0.63m
- 重量:165g ●接栓:M-P ●形式:1/2λノンラジアルタイプ(144MHz)、5/8λ2段ノンラジアルタイプ(430MHz)
- 空中線型式:単一型【WHIP】

受信・電源機器



SGM507
¥9,350
(税込)
¥8,500
(税別)

144/430MHz帯2バンドモバイルアンテナ(レピーター対応型) DIGITAL対応

- 利得:2.15dBi(144MHz)、5.2dBi(430MHz) ●耐入力:70W FM(合計) ●インピーダンス:50Ω
- VSWR:1.5以下 ●全長:0.73m ●重量:155g ●接栓:M-P
- 形式:1/2λノンラジアル(144MHz)、5/8λ2段ノンラジアル(430MHz) ●空中線型式:単一型【WHIP】

基台



SGM510
¥9,350
(税込)
¥8,500
(税別)

144/430MHz帯2バンドモバイルアンテナ(レピーター対応型) DIGITAL対応

- 利得:2.15dBi(144MHz)、5.5dBi(430MHz) ●耐入力:100W FM(合計) ●インピーダンス:50Ω
- VSWR:1.5以下 ●全長:0.96m ●重量:130g ●接栓:M-P
- 形式:1/2λノンラジアル(144MHz)、5/8λ2段ノンラジアル(430MHz) ●空中線型式:単一型【WHIP】

オプション

50/144/430MHz



SGM911
¥11,550
(税込)
¥10,500
(税別)

50/144/430MHz帯3バンドモバイルアンテナ(レピーター対応型) DIGITAL対応

- 利得:3.0dBi(144MHz)、5.8dBi(430MHz) ●耐入力:60W FM(合計) ●インピーダンス:50Ω
 - VSWR:1.5以下 ●全長:1.1m ●重量:160g ●接栓:M-P
 - 形式:1/4λ(51~52MHz FM)、1/2λC-Loadノンラジアル(144MHz)、5/8λ2段C-Loadノンラジアル(430MHz)
 - 空中線型式:単一型【WHIP】
- ご注意:50MHz帯は車のボディーをアースとして使用するので、基台とボディーを完全に導通させてください。

SLIM GAINER ●意匠登録出願済

144/430MHz

AZ504FX

¥6,930

(税込)

¥6,300

(税別)

144/430MHz帯フレキシブルモバイルアンテナ(レピーター対応型) DIGITAL対応 RoHS

●利得:2.15dBi(430MHz) ●耐入力:50W FM(合計) ●インピーダンス:50Ω ●VSWR:1.5以下

●全長:0.39m ●重量:70g ●接栓:M-P

●形式:1/4λ(144MHz)、1/2λノンラジアル(430MHz) ●空中線型式:単一型

●注意:144MHz帯は車のボディーをアースとして使用するので、基台とボディーを完全に導通させてください。

AZ506FXH

¥8,800

(税込)

¥8,000

(税別)

144/430MHz帯フレキシブルモバイルアンテナ(ハードフレキシブルタイプ)(レピーター対応型) DIGITAL対応 RoHS

●利得:2.15dBi(144MHz)、4.5dBi(430MHz) ●耐入力:50W FM(合計) ●インピーダンス:50Ω

●VSWR:1.5以下 ●全長:0.66m ●重量:80g ●接栓:M-P

●形式:3/8λ(144MHz)、3/4λ(430MHz) ●空中線型式:単一型

●注意:このアンテナは車のボディーをアースとして使用するので、基台とボディーを完全に導通させてください。

AZ506FX

¥7,480

(税込)

¥6,800

(税別)

144/430MHz帯フレキシブルモバイルアンテナ(レピーター対応型) DIGITAL対応 RoHS

●利得:2.15dBi(144MHz)、4.5dBi(430MHz) ●耐入力:50W FM(合計) ●インピーダンス:50Ω

●VSWR:1.5以下 ●全長:0.67m ●重量:85g ●接栓:M-P ●形式:3/8λ(144MHz)、3/4λ(430MHz)

●空中線型式:単一型 ●ガラスファイバー&ニッケルチタン線採用

●注意:このアンテナは車のボディーをアースとして使用するので、基台とボディーを完全に導通させてください。

AZ507FXH

¥10,120

(税込)

¥9,200

(税別)

144/430MHz帯ノンラジアルフレキシブルモバイルアンテナ(ハードフレキシブルタイプ)(レピーター対応型) DIGITAL対応 RoHS

●利得:2.15dBi(144MHz)、4.9dBi(430MHz) ●耐入力:50W FM(合計) ●インピーダンス:50Ω

●VSWR:1.5以下 ●全長:0.75m ●重量:120g ●接栓:M-P

●形式:1/2λノンラジアル(144MHz)、5/8λ2段ノンラジアル(430MHz) ●空中線型式:単一型【WHIP】

AZ507FX

¥9,020

(税込)

¥8,200

(税別)

144/430MHz帯ノンラジアルフレキシブルモバイルアンテナ(レピーター対応型) DIGITAL対応 RoHS

●利得:2.15dBi(144MHz)、4.9dBi(430MHz) ●耐入力:50W FM(合計) ●インピーダンス:50Ω

●VSWR:1.5以下 ●全長:0.75m ●重量:120g ●接栓:M-P

●形式:1/2λノンラジアル(144MHz)、5/8λ2段ノンラジアル(430MHz)

●空中線型式:単一型【WHIP】 ●ニッケルチタン線採用

AZ510FX

¥9,790

(税込)

¥8,900

(税別)

144/430MHz帯ノンラジアルフレキシブルモバイルアンテナ(レピーター対応型) DIGITAL対応 RoHS

●利得:2.15dBi(144MHz)、5.5dBi(430MHz) ●耐入力:50W FM(合計) ●インピーダンス:50Ω

●VSWR:1.5以下 ●全長:0.92m ●重量:100g ●接栓:M-P

●形式:1/2λノンラジアル(144MHz)、5/8λ2段ノンラジアル(430MHz)

●空中線型式:単一型【WHIP】 ●ガラスファイバー&ニッケルチタン線採用

144/430MHz/FM・AM radio

AZ510FMH

¥10,780

(税込)

¥9,800

(税別)

144/430MHz帯2バンドノンラジアルモバイルアンテナ(ハードフレキシブルタイプ)(レピーター対応型) DIGITAL対応 RoHS

●利得:2.15dBi(144MHz)、5.5dBi(430MHz) ●耐入力:50W FM(合計) ●インピーダンス:50Ω

●VSWR:1.5以下 ●全長:0.91m ●重量:105g ●接栓:M-P

●形式:1/2λノンラジアル(144MHz)、5/8λ2段ノンラジアル(430MHz) ●空中線型式:単一型【WHIP】

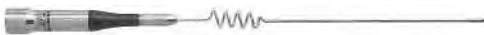

AZ503
¥5,610
 (税込)
¥5,100
 (税別)

144/430MHz帯モバイルアンテナ(レピーター対応型) DIGITAL対応 RoHS

- 利得:1.69dBi(430MHz) ●耐入力:50W FM(合計) ●インピーダンス:50Ω ●VSWR:1.5以下
- 全長:0.34m ●重量:65g ●接栓:M-P
- 形式:1/4λ(144MHz)、3/8λ(430MHz) ●空中線型式:単一型

ご注意:このアンテナは車のボディーをアースとして使用するので、基台とボディーを完全に導通させてください。



AZ504
¥5,720
 (税込)
¥5,200
 (税別)

144/430MHz帯高利得2バンドモバイルアンテナ(レピーター対応型) DIGITAL対応 RoHS

- 利得:2.15dBi(430MHz) ●耐入力:50W FM(合計) ●インピーダンス:50Ω ●VSWR:1.5以下 ●全長:0.39m
- 重量:70g ●接栓:M-P ●形式:1/4λ(144MHz)、1/2λノンラジアル(430MHz) ●空中線型式:単一型

ご注意:144MHz帯は車のボディーをアースとして使用するので、基台とボディーを完全に導通させてください。



AZ505
¥6,160
 (税込)
¥5,600
 (税別)

144/430MHz帯高利得2バンドモバイルアンテナ(レピーター対応型) DIGITAL対応 RoHS

- 利得:3.8dBi(430MHz) ●耐入力:50W FM(合計) ●インピーダンス:50Ω ●VSWR:1.5以下 ●全長:0.47m
- 重量:75g ●接栓:M-P ●形式:1/4λ(144MHz)、6/8λC-Loadノンラジアル(430MHz) ●空中線型式:単一型

ご注意:144MHz帯は車のボディーをアースとして使用するので、基台とボディーを完全に導通させてください。



AZ506
¥6,600
 (税込)
¥6,000
 (税別)

144/430MHz帯高利得2バンドモバイルアンテナ(レピーター対応型) DIGITAL対応 RoHS

- 利得:2.15dBi(144MHz)、4.5dBi(430MHz) ●耐入力:50W FM(合計) ●インピーダンス:50Ω
- VSWR:1.5以下 ●全長:0.67m ●重量:100g ●接栓:M-P ●形式:3/8λ(144MHz)、3/4λ(430MHz)
- 空中線型式:単一型【WHIP】

ご注意:このアンテナは車のボディーをアースとして使用するので、基台とボディーを完全に導通させてください。



AZ507R
¥7,150
 (税込)
¥6,500
 (税別)

144/430MHz帯高利得2バンドノンラジアルモバイルアンテナ(レピーター対応型) DIGITAL対応 RoHS

- 利得:2.15dBi(144MHz)、4.9dBi(430MHz) ●耐入力:50W FM(合計) ●インピーダンス:50Ω
- VSWR:2.0以下 ●全長:0.75m ●重量:120g ●接栓:M-P
- 形式:1/2λノンラジアル(144MHz)、5/8λ2段ノンラジアル(430MHz) ●空中線型式:単一型【WHIP】



AZ510
¥7,370
 (税込)
¥6,700
 (税別)

144/430MHz帯高利得2バンドノンラジアルモバイルアンテナ(レピーター対応型) DIGITAL対応 RoHS

- 利得:2.15dBi(144MHz)、5.5dBi(430MHz) ●耐入力:50W FM(合計) ●インピーダンス:50Ω
- VSWR:1.5以下 ●全長:0.95m ●重量:120g ●接栓:M-P
- 形式:1/2λノンラジアル(144MHz)、5/8λ2段ノンラジアル(430MHz) ●空中線型式:単一型【WHIP】

144/430/1200MHz



AZ805M
AZ805N
各¥9,350
 (税込)
 各¥8,500
 (税別)

144/430/1200MHz帯高利得3バンドモバイルアンテナ(レピーター対応型) DIGITAL対応 RoHS

- 利得:3.8dBi(430MHz)、7.2dBi(1200MHz) ●耐入力:50W ●インピーダンス:50Ω ●VSWR:1.5以下
- 全長:0.57m ●重量:84g ●接栓:M-P(AZ805M)、N-P(AZ805N)
- 形式:1/4λ(144MHz)、C-Loadノンラジアル(430MHz)、5/8λ3段C-Loadノンラジアル(1200MHz)
- 空中線型式:単一型

ご注意:144MHz帯は車のボディーをアースとして使用するので、基台とボディーを完全に導通させてください。

モバイルアンテナ

固定アンテナ

ハンディアンテナ

受信・電源機器

基台

オプション

CR

モバイルアンテナ 人気のバンドが揃ったスマートなデザイン。

144/430MHz



CR77
 ¥4,290
 (税込)
 ¥3,900
 (税別)

144/430MHz帯高利得2バンドショートタイプモバイルアンテナ (レピーター対応型) DIGITAL対応 RoHS

●利得:2.15dBi(144/430MHz) ●耐入力:100W FM(合計) ●インピーダンス:50Ω ●VSWR:1.5以下
 ●全長:0.29m ●重量:90g ●接栓:M-P ●形式:1/4λ(144MHz)、1/2λ(430MHz) ●空中線型式:単一型
 ご注意:このアンテナは車のボディをアースとして使用するの、基台とボディを完全に導通させてください。

29/50/144/430MHz



CR8900
 ¥16,500
 (税込)
 ¥15,000
 (税別)

29/50 (FM) / 144/430MHz帯高利得4バンドモバイルアンテナ DIGITAL対応 RoHS

●利得:2.15dBi(144MHz)、5.5dBi(430MHz) ●耐入力:60W FM(合計) ●インピーダンス:50Ω
 ●VSWR:1.5以下 ●全長:1.26m ●重量:490g ●接栓:M-P
 ●形式:1/4λ(29/50MHz)、1/2λノンラジアル(144MHz)、5/8λ2段ノンラジアル(430MHz)
 ●空中線型式:単一型【WHIP】
 ご注意:29/50MHz帯は車のボディをアースとして使用するの、基台とボディを完全に導通させてください。

50/144/430MHz



CR627S
 ¥24,200
 (税込)
 ¥22,000
 (税別)

50/ (FM) 144/430MHz帯高利得3バンドモバイルアンテナ DIGITAL対応 RoHS

●利得:2.15dBi(144MHz)、5.5dBi(430MHz) ●耐入力:60W (FM) FT8のデジタルモードは10W以下
 ●VSWR:1.5以下 ●全長:1.4m(最大) ●重量:約500g ●接栓:M-P ●インピーダンス:50Ω
 ●形式:1/4λ(50MHz)、1/2λノンラジアル(144MHz)、5/8 2段ノンラジアル(430MHz) 50MHzはアースが必要です。
 ●空中線形式:単一型【WHIP】
 ご注意:このアンテナの50MHz帯は、車のボディをアースとして使用するの、基台とボディを完全に導通させてください。

144MHz



M150GSA
 ¥2,860
 (税込)
 ¥2,600
 (税別)

144MHz帯1/4λスプリング付モバイルアンテナ DIGITAL対応 RoHS

●業務用タイプのモバイルアンテナ ●耐入力:200W FM ●インピーダンス:50Ω ●VSWR:1.5以下 ●全長:0.5m
 ●重量:110g ●接栓:M-P ●形式:1/4λ ●空中線型式:単一型
 ご注意:このアンテナは車のボディをアースとして使用するの、基台とボディを完全に導通させてください。

50/144MHz



DP-TRY2E
 ¥6,050
 (税込)
 ¥5,500
 (税別)

144MHz帯高利得5/8λモバイルアンテナ DIGITAL対応 RoHS

●利得:3.4dB ●耐入力:200W FM ●インピーダンス:50Ω ●VSWR:1.5以下 ●全長:1.32m ●重量:200g
 ●接栓:M-P ●形式:5/8λ、50MHz 1/4λとしても使用可 ●空中線型式:単一型【WHIP】
 ご注意:このアンテナは車のボディをアースとして使用するの、基台とボディを完全に導通させてください。

MF

モバイルアンテナ スリムなFRPアンテナ。

144/430MHz スリム FRP



MF750
 ¥16,280
 (税込)
 ¥14,800
 (税別)

144/430MHz帯高利得2バンドスリムFRPアンテナ DIGITAL対応

●利得:3.0dBi(144MHz)、6.0dBi(430MHz) ●耐入力:60W FM(合計) ●インピーダンス:50Ω
 ●全長:1.18m ●重量:185g ●接栓:M-P
 ●型式:1/2λ C-Load ノンラジアル(144MHz)、5/8λ 2段 C-Load ノンラジアル(430MHz)
 ●空中線型式:単一型

モバイルアンテナ

固定アンテナ

ハンディアンテナ

受信・電源機器

基台

オプション

144MHz

シンプルなノンラジアル



DP NR2C

●利得:4.1dB●耐入力:150W FM●インピーダンス:50Ω●VSWR:1.5以下●全長:1.41m●重量:200g

●接栓:M-P●形式:6/8λC-Loadノンラジアル●空中線型式:単一型【WHIP】

●RoHS

●税別

●税込

●¥7,700

144MHz帯高利得C-Loadノンラジアルモバイルアンテナ DIGITAL対応

●利得:4.1dB●耐入力:150W FM●インピーダンス:50Ω●VSWR:1.5以下●全長:1.41m●重量:200g

●接栓:M-P●形式:6/8λC-Loadノンラジアル●空中線型式:単一型【WHIP】



DP NR22L

●利得:6.5dB●耐入力:100W FM●インピーダンス:50Ω●VSWR:1.5以下●全長:2.46m●重量:500g

●接栓:M-P●形式:5/8λ2段ノンラジアル●空中線型式:単一型【WHIP】

●RoHS

●税別

●税込

●¥11,000

144MHz帯高利得5/8λ2段ノンラジアルモバイルアンテナ DIGITAL対応

●利得:6.5dB●耐入力:100W FM●インピーダンス:50Ω●VSWR:1.5以下●全長:2.46m●重量:500g

●接栓:M-P●形式:5/8λ2段ノンラジアル●空中線型式:単一型【WHIP】

144/430MHz



NR780R

●利得:3.5dBi(144MHz)、6.0dBi(430MHz)●耐入力:150W FM(合計)●インピーダンス:50Ω

●VSWR:1.5以下●全長:1.1m●重量:240g●接栓:M-P

●形式:1/2λ C-Loadノンラジアル(144MHz)、5/8λ2段C-Loadノンラジアル(430MHz)

●空中線型式:単一型【WHIP】

●RoHS

●税別

●税込

●¥8,470

144/430MHz帯高利得2バンドモバイルアンテナ(レピーター対応型) DIGITAL対応

●利得:3.5dBi(144MHz)、6.0dBi(430MHz)●耐入力:150W FM(合計)●インピーダンス:50Ω

●VSWR:1.5以下●全長:1.1m●重量:240g●接栓:M-P

●形式:1/2λ C-Loadノンラジアル(144MHz)、5/8λ2段C-Loadノンラジアル(430MHz)

●空中線型式:単一型【WHIP】



NR770R

●利得:2.15dBi(144MHz)、5.5dBi(430MHz)●耐入力:200W FM(合計)●インピーダンス:50Ω

●VSWR:1.5以下●全長:0.98m●重量:210g●接栓:M-P

●形式:1/2λノンラジアル(144MHz)、5/8λ2段ノンラジアル(430MHz)●空中線型式:単一型【WHIP】

●RoHS

●税別

●税込

●¥7,480

144/430MHz帯高利得2バンドノンラジアルモバイルアンテナ(レピーター対応型)

●利得:2.15dBi(144MHz)、5.5dBi(430MHz)●耐入力:200W FM(合計)●インピーダンス:50Ω

●VSWR:1.5以下●全長:0.98m●重量:210g●接栓:M-P

●形式:1/2λノンラジアル(144MHz)、5/8λ2段ノンラジアル(430MHz)●空中線型式:単一型【WHIP】



NR770RSP

●利得:2.15dBi(144MHz)、5.5dBi(430MHz)●耐入力:200W FM(合計)●インピーダンス:50Ω

●VSWR:1.5以下●全長:0.97m●重量:240g●接栓:M-P

●形式:1/2λノンラジアル(144MHz)、5/8λ2段ノンラジアル(430MHz)●空中線型式:単一型

●RoHS

●税別

●税込

●¥7,480

144/430MHz帯高利得2バンドノンラジアルモバイルアンテナ(レピーター対応型)

●利得:2.15dBi(144MHz)、5.5dBi(430MHz)●耐入力:200W FM(合計)●インピーダンス:50Ω

●VSWR:1.5以下●全長:0.97m●重量:240g●接栓:M-P

●形式:1/2λノンラジアル(144MHz)、5/8λ2段ノンラジアル(430MHz)●空中線型式:単一型



NR770H

●利得:2.15dBi(144MHz)、5.5dBi(430MHz)●耐入力:200W FM(合計)●インピーダンス:50Ω

●VSWR:1.5以下●全長:1.02m●重量:250g●接栓:M-P

●形式:1/2λノンラジアル(144MHz)、5/8λ2段ノンラジアル(430MHz)●空中線型式:単一型【WHIP】

●RoHS

●税別

●税込

●¥7,700

144/430MHz帯ハイパワー高利得2バンドノンラジアルモバイルアンテナ(レピーター対応型)

●利得:2.15dBi(144MHz)、5.5dBi(430MHz)●耐入力:200W FM(合計)●インピーダンス:50Ω

●VSWR:1.5以下●全長:1.02m●重量:250g●接栓:M-P

●形式:1/2λノンラジアル(144MHz)、5/8λ2段ノンラジアル(430MHz)●空中線型式:単一型【WHIP】



NR770HSP

●利得:2.15dBi(144MHz)、5.5dBi(430MHz)●耐入力:200W FM●インピーダンス:50Ω●全長:1.0m

●重量:230g●接栓:M-P●形式:1/2λ(144MHz)、5/8λ2段(430MHz)●空中線型式:単一型

●RoHS

●税別

●税込

●¥7,700

144/430MHz帯高利得2バンドノンラジアルモバイルアンテナ(レピーター対応型)

●利得:2.15dBi(144MHz)、5.5dBi(430MHz)●耐入力:200W FM●インピーダンス:50Ω●全長:1.0m

●重量:230g●接栓:M-P●形式:1/2λ(144MHz)、5/8λ2段(430MHz)●空中線型式:単一型

によってアース機能には優劣がありました。このボディーによるアース効果の不安定さを解消したのがノンラジアル。
けてもアンテナ性能を100%生かします。



NR760R
¥7,480
(税込)
¥6,800
(税別)

**144/430MHz帯高利得2バンドノンラジアルモバイルアンテナ(レピーター対応型)
DIGITAL対応 RoHS**

- 利得:2.15dBi(144MHz)、5.2dBi(430MHz) ●耐入力:100W FM(144MHz)、60W FM(430MHz)
- インピーダンス:50Ω ●VSWR:1.5以下 ●全長:0.77m ●重量:220g ●接栓:M-P
- 形式:1/2λ(144MHz)、5/8λ2段(430MHz) ●空中線型式:単一型【WHIP】



NR760H
¥7,370
(税込)
¥6,700
(税別)

**144/430MHz帯高利得2バンドノンラジアルモバイルアンテナ(レピーター対応型)
DIGITAL対応 RoHS**

- 利得:2.15dBi(144MHz)、5.2dBi(430MHz) ●耐入力:150W FM(合計) ●インピーダンス:50Ω
- VSWR:1.5以下 ●全長:0.8m ●重量:200g ●接栓:M-P
- 形式:1/2λ(144MHz)、5/8λ2段(430MHz) ●空中線型式:単一型【WHIP】



NR7700
¥9,020
(税込)
¥8,200
(税別)

**144/430MHz帯ハイパワー高利得2バンドノンラジアルモバイルアンテナ(レピーター対応型)
《300MHz帯受信対応》DIGITAL対応 RoHS**

- 利得:3.0dB(144MHz)、5.5dB(430MHz) ●耐入力:250W FM(144MHz)、200W FM(430MHz)
- インピーダンス:50Ω ●VSWR:1.5以下 ●全長:1.00m ●重量:430g ●接栓:M-P
- 形式:1/2λノンラジアル(144MHz)、5/8λ2段ノンラジアル(430MHz) ●空中線型式:単一型【WHIP】



NR770S
¥6,380
(税込)
¥5,800
(税別)

144/430MHz帯高利得2バンドモバイルアンテナ(レピーター対応型) DIGITAL対応 RoHS

- 利得:2.15dBi(144/430MHz) ●耐入力:100W FM(合計) ●インピーダンス:50Ω ●VSWR:1.5以下
- 全長:0.43m ●重量:150g ●接栓:M-P ●形式:1/4λ(144MHz)、1/2λノンラジアル(430MHz)
- 空中線型式:単一型

ご注意:144MHz帯は車のボディーをアースとして使用するの、基台とボディーを完全に導通させてください。

144/430/900MHz



NR950M
¥15,400
(税込)
¥14,000
(税別)

**144/430MHz帯&エアーバンド/150/300/450/800MHz帯
受信対応8バンドノンラジアルモバイルアンテナ(レピーター対応型) DIGITAL対応 RoHS**

- 利得:3.15dB(144MHz)、6.3dB(430MHz)、8.7dB(900MHz)
- 耐入力:200W FM(144MHz)、120W FM(430MHz)、50W FM(900MHz)
- インピーダンス:50Ω ●VSWR:1.5以下 ●全長:0.99m ●重量:260g ●接栓:M-P
- 形式:1/2λC-Loadノンラジアル(144MHz)、5/8λ2段C-Loadノンラジアル(430MHz)、
5/8λ4段C-Loadノンラジアル(900MHz) ●空中線型式:単一型【WHIP】

144/430MHz/AM・FM radio



NR77AM
¥9,680
(税込)
¥8,800
(税別)

144/430MHz2バンドモバイルアンテナ 《AM/FMラジオ受信対応》DIGITAL対応 RoHS

- 利得:2.15dBi(430MHz) ●耐入力:100W(FM合計) ●インピーダンス:50Ω ●VSWR:1.5以下
- 全長:0.67m ●重量:140g ●接栓:M-P ●形式:1/4λ(144MHz)1/2λノンラジアル(430MHz)

ご注意:144MHz帯は車のボディーをアースとして使用するの、基台とボディーを完全に導通させてください。

マグネットマウントアンテナ

144/430MHz帯 マグネットマウントアンテナ(レピーター対応型) DIGITAL対応

MR77 **RoHS**

¥6,600(税込) ¥6,000(税別)

- 利得:3.4dBi(430MHz) ●全長:0.5m ●インピーダンス:50Ω ●重量:400g ●耐入力:70W
- 同軸ケーブル:RG-58C/U 4m
- ※M-P コネクター付

MR77B **RoHS**

¥6,600(税込) ¥6,000(税別)

- 利得:3.4dBi(430MHz) ●全長:0.5m ●インピーダンス:50Ω ●重量:400g ●耐入力:70W
- 同軸ケーブル:RG-58C/U 4m
- ※BNC-P コネクター付

MR77S **RoHS**

¥6,600(税込) ¥6,000(税別)

- 利得:3.4dBi(430MHz) ●全長:0.5m ●インピーダンス:50Ω ●重量:400g ●耐入力:70W
- 同軸ケーブル:RG-58C/U 4m
- ※SMA-P コネクター付

ご注意:取付場所の塵、ホコリや油よごれをきれいに拭き取ってから取り付けてください。走行中にアンテナを枝などに強くぶつけると、アンテナが倒れたりして車に傷がつく場合がありますので注意してください。基台を付けたまま長時間直射日光にさらしますと基台のところにだけ変色せず、他の部分と車体の色が異なることがあります。

※これらのアンテナは車や金属板の上でご使用ください。非金属(木やプラスチックなど)の上ではSWRが高くなり動作しません



モバイルアンテナ

固定アンテナ

ハンディアンテナ

受信・電源機器

基台

オプション

RHM 可変型広帯域アンテナ ダイヤモンドのテクノロジーでさらに広がる、移動運用の楽しさ。

RHM12 ¥29,700(税込) ¥27,000(税別) (1.9/3.5)* /7~430MHz帯 ポータブルスクロッドライバ型アンテナ **RoHS**

- 周波数:(1.9/3.5)* /7~430MHz ●耐入力:120W(SSB)、40W(FM/CW) ●インピーダンス:50Ω ●重量:約350g ●接栓:M-P
- 全長:約0.6~2.75m(分割時全長:約0.4m) ●形式:1/4λ(HF~50MHz)、5/8λ(144/430MHz帯)
- 付属品:ラジアルエレメント(430MHz用) ※1.9/3.5MHz帯は下記オプションコイルが必要

⚠ 車での走行時には、
ご使用になれません。

(1.9MHz帯コイル)

(3.5MHz帯コイル)

RHM12専用 1.9MHz帯・3.5MHz帯オプションコイルセット **RoHS**

- 耐入力:120W(SSB) ●内容物:1.9MHz帯コイル1本、3.5MHz帯コイル1本 <1.9MHzコイル使用時 最大約3.1m、3.5MHzコイル使用時 最大約2.9m>

カメラ三脚・マスト・ポール用



TRS3 ¥14,300(税込) ¥13,000(税別)

カメラ三脚用取付金具(アース取付用蝶ネジ付)

- 重量:240g ●アンテナ取付部接栓:M-J ●ケーブル取付部接栓:M-J ●蝶ボルト:M5
- カメラ取付用ネジ穴:1/4インチ ●同軸ケーブル:RG58A/U 20cm

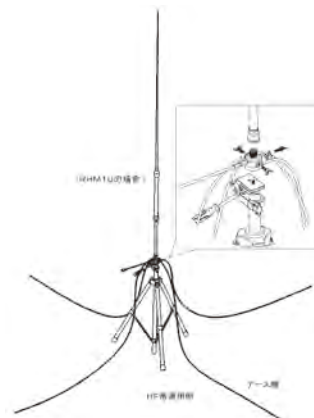

SD

スクレイドライバーアンテナ ダイヤモンドのテクノロジー、ここに凝縮。



7~50MHz帯用交換エレメント

SD330 RoHS

¥66,000 (税込) ¥60,000 (税別) 3.5~30MHz帯スクレイドライバーアンテナ

- 耐入力:200W(SSB)、70W(CW/FM) ●インピーダンス:50Ω ●VSWR:2.0以下(共振周波数にて)
- 全長:1.85m(3.5MHz同調時) ●重量:1.1kg ●接栓:M-P ●周波数:3.5~30MHz
- 形式:1/4λ(短縮型) ●電源電圧電流:DC12V/100mA
- 可動時間:約50秒(3.5→30MHz)、約20秒(7→30MHz)

OPE750(7~50MHz) RoHS

¥1,650 (税込) ¥1,500 (税別)

- 規格:7~50MHz帯に対応したエレメントです。
 - 全長:770mm
- ご注意:これらのアンテナは車のボディをアースとして使用するので、基台とボディを完全に導通させてください。トランクリッドベースの一部に入っている保護板補助金具は使用しないでください。



K3000設置例

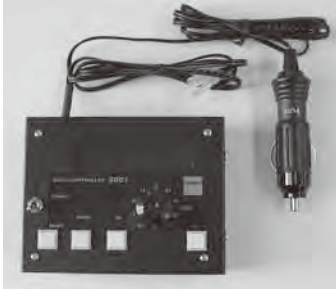

SD330専用セミオートコントローラー RoHS

SDC1 ¥31,900 (税込) ¥29,000 (税別)

- 対応周波数:3.5/7/10/14/18/21/24/28(29)/50MHz帯
- 動作時間:3.5MHz→HOM→3.5MHz 約160sec.
7MHz→HOM→7MHz 約50sec.
14MHz→HOM→14MHz 約20sec.

※HOMとは、動作基準点(コイル最下点を意味しています。)

- 電源電圧電流:DC12V(9~14.5V)200mA(シガープラグ付)
- 外径寸法:85(W)×120(D)×32(H)mm(突起物含まず) ●重量:約380g

※SDC1は、オートチューニングをするものではありません。手動による微調整が必要となります。

モバイルアンテナ

固定アンテナ

ハンディアンテナ

受信・電源機器

基台

オプション

HV

モバイルアンテナ HFバンド& V/UHF がワイドに楽しめる。



HV7CX ¥33,000 (税込) ¥30,000 (税別)

7/(※10/14)/21/28/50/144/430MHz帯

高エネルギーモバイルアンテナ DIGITAL対応 RoHS

- 利得:2.15dBi(144MHz)、5.5dBi(430MHz)
 - 耐入力:120W SSB(7~28MHz)、200W SSB(50~430MHz)
- (注)FMおよびCWの利用時の耐入力はSSBの1/3まで入力が可能です。

- インピーダンス:50Ω ●VSWR:1.5以下(21/28/50/144/430MHz)、2.0以下(7/10/14MHz) ●全長:1.9m ●重量:660g ●接栓:M-P
 - 形式:1/4λ(7~50MHz帯)、1/2λ(144MHz帯)5/8λ2段(430MHz帯)
 - 空中線型式:単一型(28/50/144/430MHz)、垂直型(7/(10/14)/21MHz)
- 【WHIP】※10/14MHzはオプションエレメント使用時(7.0~7.2MHz新バンドプラン可変対応)

HV7CX用オプションエレメント



HVC14CX(10/14MHz) WARC RoHS

¥4,400 (税込) ¥4,000 (税別)

- 耐入力:120W(SSB)
- (注)FMおよびCWの利用時の耐入力はSSBの1/3まで入力が可能です。
※7MHzのコイルと交換して使用可



HV5S

¥19,800

(税込)

¥18,000

(税別)

7/21/50/144/430MHz帯高エネルギーモバイルアンテナ DIGITAL対応

- 利得:3.2dBi(430MHz)
- 耐入力:120W SSB(7/21/50MHz)、200W SSB(144/430MHz) (注)FMおよびCWの利用時の耐入力はSSBの1/3まで入力が可能です。
- インピーダンス:50Ω ●VSWR:1.5以下(50/430MHz)、2.0以下(7/21MHz) ●全長:1.42m ●重量:470g ●接栓:M-P
- 形式:1/4λ(7/21/50/144MHz帯)、5/8λ(430MHz帯) ●空中線型式:単一型(50/144/430MHz)、垂直型(7/21MHz) 【WHIP】(7.0~7.2MHz新バンドプラン可変対応)

ご注意:これらのアンテナは車のボディをアースとして使用するので、基台とボディを完全に導通させてください。基台の一部に入っている保護板補助金具は使用しないでください。

アンテナアース線



IVES10 ¥2,200 (税込) ¥2,000 (税別)

10mアース線

- IV線長さ:10m
- Y端子径:5mm~5.3mm

HF80FX

¥11,660 (税込) ¥10,600 (税別)

3.5MHz帯コンパクト高能率モバイルアンテナ

(2段ディストリビューテッド方式採用) **RoHS**

- 耐入力:120W(SSB)、40W(CW) ●インピーダンス:50Ω ●VSWR:1.5以下 ●全長:1.4m
- 重量:220g ●接栓:M-P ●形式:1/4λベースローディング ●空中線型式:垂直型

HF40FXW

¥10,780 (税込) ¥9,800 (税別)

7MHz帯コンパクト高能率モバイルアンテナ

(3段ディストリビューテッド方式採用) 《新バンドプラン対応》 **RoHS**

- 耐入力:200W(SSB)、70W(CW) ●インピーダンス:50Ω ●SWR:1.5以下 ●全長:1.4m
- 重量:270g ●接栓:M-P ●形式:1/4λベースローディング
- 空中線型式:垂直型(7.0~7.2MHz新バンドプラン可変対応)

HF30FX

¥9,680 (税込) ¥8,800 (税別)

10MHz帯コンパクト高能率モバイルアンテナ

(2段ディストリビューテッド方式採用) **WARC RoHS**

- 耐入力:70W(CW) ●インピーダンス:50Ω ●VSWR:1.5以下 ●全長:1.4m ●重量:240g
- 接栓:M-P ●形式:1/4λベースローディング ●空中線型式:垂直型

HF20FX

¥9,680 (税込) ¥8,800 (税別)

14MHz帯コンパクト高能率モバイルアンテナ

(2段ディストリビューテッド方式採用) **RoHS**

- 耐入力:220W(SSB)、70W(CW) ●インピーダンス:50Ω ●VSWR:1.5以下 ●全長:1.2m
- 重量:210g ●接栓:M-P ●形式:1/4λベースローディング ●空中線型式:垂直型

HF16FX

¥9,680 (税込) ¥8,800 (税別)

18MHz帯コンパクト高能率モバイルアンテナ

(2段ディストリビューテッド方式採用) **WARC RoHS**

- 耐入力:220W(SSB)、70W(CW) ●インピーダンス:50Ω ●VSWR:1.5以下 ●全長:1.2m
- 重量:190g ●接栓:M-P ●形式:1/4λベースローディング ●空中線型式:垂直型

HF15FX

¥9,680 (税込) ¥8,800 (税別)

21MHz帯コンパクト高能率モバイルアンテナ

(2段ディストリビューテッド方式採用) **RoHS**

- 耐入力:220W(SSB)、70W(CW) ●インピーダンス:50Ω ●VSWR:1.5以下 ●全長:1.2m
- 重量:160g ●接栓:M-P ●形式:1/4λベースローディング ●空中線型式:垂直型

HF12FX

¥9,680 (税込) ¥8,800 (税別)

24MHz帯コンパクト高能率モバイルアンテナ

(2段ディストリビューテッド方式採用) **WARC RoHS**

- 耐入力:220W(SSB)、70W(CW) ●インピーダンス:50Ω ●VSWR:1.5以下 ●全長:1.1m
- 重量:150g ●接栓:M-P ●形式:1/4λベースローディング ●空中線型式:垂直型

HF10FX

¥9,680 (税込) ¥8,800 (税別)

28MHz帯コンパクト高能率モバイルアンテナ

(2段ディストリビューテッド方式採用) **DIGITAL対応 RoHS**

- 29MHz FM帯対応 ●耐入力:250W(SSB)、80W(FM/CW) ●インピーダンス:50Ω
- VSWR:1.5以下 ●全長:1.1m ●重量:180g ●接栓:M-P ●形式:1/4λベースローディング
- 空中線型式:単一型

HF6FX

¥9,130 (税込) ¥8,300 (税別)

50MHz帯コンパクト高能率モバイルアンテナ **DIGITAL対応 RoHS**

- 耐入力:250W(SSB)、80W(FM/CW) ●インピーダンス:50Ω ●VSWR:1.5以下
- 全長:1.0m ●重量:130g ●接栓:M-P ●形式:1/4λベースローディング ●空中線型式:単一型

MAT50

¥3,960 (税込) ¥3,600 (税別)

7~50MHz帯マグネットアースシート **RoHS**

- 使用可能周波数:7~50MHz ●耐入力:500W(SSB)、200W(FM/CW) ●耐熱性能:-20℃~90℃ ●吸着性能:時速110Km以下(無風時走行にて) ●寸法:80×195mm(シート本体) ●ケーブル長:約30cm ●重量:55g ●付属品:φ16端子、熱収縮チューブ ●車載用
- ※50MHz帯運用にはケーブルを20cm以下に切断し、付属の端子を接続して使用する事で可能。本製品を2セット使用にて3.5MHz帯も対応可、また3.5MHz帯使用時は50MHz帯が使用できなくなることがあります。



ご注意:これらのアンテナは車のボディをアースとして使用するの、基台とボディを完全に導通させて下さい。基台の一部に入っている保護板補助金具は使用しないで下さい。

HF80CL

¥13,200 (税込)
¥12,000 (税別)

3.5MHz帯1/4λ 高能率センターローディングモービルアンテナ **RoHS**

- 周波数:3.5MHz帯(3.5~3.8MHz可変可能) ●インピーダンス:50Ω
- 耐入力:120W(SSB)、40W(CW) ●VSWR:1.5以下(共振周波数において) ●全長:2.22m
- 接栓:M-P ●重量:590g ●形式:1/4λセンターローディング ●空中線型式:垂直型

HF40CL

¥13,200 (税込)
¥12,000 (税別)

7MHz帯1/4λ 高能率センターローディングモービルアンテナ **RoHS**

- 周波数:7MHz帯 ●インピーダンス:50Ω ●耐入力:200W(SSB)、70W(CW)
- VSWR:1.5以下(共振周波数において) ●全長:2.2m ●接栓:M-P ●重量:590g
- 形式:1/4λセンターローディング(7.0~7.2MHz可変可能) ●空中線型式:垂直型

HF30CL

¥13,200 (税込)
¥12,000 (税別)

10MHz帯1/4λ 高能率センターローディングモービルアンテナ **RoHS WARC**

- 周波数帯:10MHz帯 ●インピーダンス:50Ω ●耐入力:70W(CW) ●VSWR:1.5以下(共振周波数において)
- 全長:2.2m ●接栓:M-P ●重量:590g ●形式:1/4λ センターローディング ●空中線型式:垂直型

HF20CL

¥13,200 (税込)
¥12,000 (税別)

14MHz帯1/4λ 高能率センターローディングモービルアンテナ **RoHS**

- 周波数:14MHz帯(14~14.35MHz可変可能) ●インピーダンス:50Ω ●耐入力:200W(SSB)、70W(CW)
- VSWR:1.5以下(共振周波数において) ●全長:2.2m ●接栓:M-P ●重量:560g
- 形式:1/4λセンターローディング ●空中線型式:垂直型

HF16CL

¥13,200 (税込)
¥12,000 (税別)

18MHz帯1/4λ 高能率センターローディングモービルアンテナ **RoHS WARC**

- 周波数:18MHz帯(18.068~18.168MHz可変可能) ●インピーダンス:50Ω
- 耐入力:200W(SSB)、70W(CW) ●VSWR:1.5以下(共振周波数において) ●全長:2.2m ●接栓:M-P
- 重量:555g ●形式:1/4λセンターローディング ●空中線型式:垂直型

HF15CL

¥13,200 (税込)
¥12,000 (税別)

21MHz帯1/4λ 高能率センターローディングモービルアンテナ **RoHS**

- 周波数:21MHz帯(21.0~21.45MHz可変可能) ●インピーダンス:50Ω
- 耐入力:200W(SSB)、70W(CW) ●VSWR:1.5以下(共振周波数において) ●全長:2.2m ●接栓:M-P
- 重量:550g ●形式:1/4λセンターローディング ●空中線型式:垂直型

HF10CL

¥13,200 (税込)
¥12,000 (税別)

28MHz帯1/4λ 高能率センターローディングモービルアンテナ **DIGITAL対応 RoHS**

- 周波数:28/29MHz帯(28.0~29.7MHz可変可能) ●インピーダンス:50Ω
- 耐入力:200W(SSB)、70W(FM/CW) ●VSWR:1.5以下(共振周波数において) ●全長:2.2m
- 接栓:M-P ●重量:550g ●形式:1/4λセンターローディング ●空中線型式:単一型

ご注意:これらのアンテナは車のボディをアースとして使用するのので、**基台とボディを完全に導通させて下さい。**
基台の一部に入っている保護板補助金具は使用しないで下さい。(HF6CLを除く)

HF6CL

¥13,200 (税込)
¥12,000 (税別)

50MHz帯1/2λ ノンラジアルセンターローディングモービルアンテナ **DIGITAL対応 RoHS**

- 周波数:50MHz帯(50~54MHz可変可能) ●インピーダンス:50Ω ●耐入力:250W(SSB)、80W(FM/CW)
- VSWR:1.5以下(共振周波数において) ●利得:2.15dBi ●全長:2.2m ●接栓:M-P ●重量:550g
- 形式:1/2λ ノンラジアルセンターローディング ●空中線型式:単一型 ※ラジアル不要

トリプルアースセット

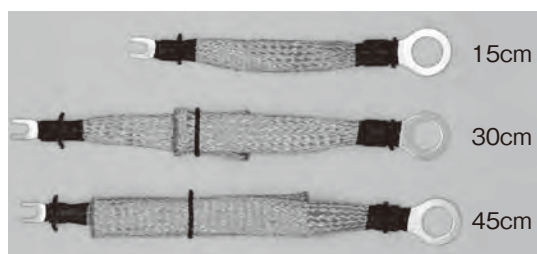

TPES3 ¥3,168 (税込) ¥2,880 (税別)

- アース線全長(15cm、30cm、45cm)の各1本、合計3本セット
- アンテナコネクタ側端子:φ16mm Y型端子:6mmネジまで対応
- 推奨周波数 HF帯~50MHz帯

通信用ビームアンテナ

軽量・小型・組立簡単。アウトドアにも活躍するビームアンテナのラインアップ。

50MHz ●空中線型式:HB9CVタイプ

世界中で使われている八木アンテナは、1/2波長ダイポールを輻射器にして、前後に導波器と反射器があります。ダイヤモンドのビームアンテナは、外観は八木アンテナと似ていますが2本のエレメントに位相差給電を行っている点が異なります。位相差給電方式はそれぞれのエレメントに高周波をずらして給電することによって鋭い指向特性を得ています。少ないエレメント数で高利得の位相差給電タイプは移動運用に最適といえます。

特長 ①位相差給電方式により少ないエレメントで高い性能を発揮。②エレメントの脱落防止のため引っかけ式エレメント受金具を採用。③部品点数が少ないため組立簡単。給電部(フェーズライン)組立済。④部品に貼ってある色シールで、組立の間違いを防ぎます。



引っかけ式エレメント受金具



給電ターミナル付きマッチングエレメント

無指向性と指向性の違い

アンテナの特性を表すものとして指向特性がある。指向特性はアンテナからどの方向に対してどれだけ電波が放射されるかを示すもので、大地を基準にして大地と平行な面の水平面特性と大地に垂直な面の垂直面特性がある。水平面特性が円となるアンテナを無指向性アンテナといい、いずれの方角にも均等に電波が放射される。これに対し、水平面特性を一方に集中させたアンテナをビームアンテナ(指向性アンテナ)という。無指向性アンテナにはグランドプレーン、ホイップなどがあり、ビームアンテナには八木アンテナなどがある。

A502HBR2 ¥22,000(税込) ¥20,000(税別)

50MHz帯位相差給電タイプ2素子ビームアンテナ **RoHS**

- 周波数:50~53MHz(無調整時の中心周波数は51MHz) ●利得:6.3dBi ●耐入力:400W(SSB)、130W(FM/CW)
- インピーダンス:50Ω ●VSWR:1.5以下 ●FB比:15dB以上 ●電力半値幅:70度以下 ●受風面積:0.14㎡ ●耐風速:40m/sec
- 回転半径:約1600mm ●接栓:M-J ●適合マスト径(mm):Φ25~Φ56 ●寸法:800×3000×114mm ●重量:1.85kg

144MHz ●空中線型式:八木型 **RoHS**

特長 ①マンションのベランダ、フェンス、移動用に最適。②組立簡単、軽量でコンパクトな省スペースタイプ。③エレメント数が選べる充実のラインアップ。④単品を組み合わせる自由なシステム構成が可能。⑤コストパフォーマンスを実現。



シングルで使う場合は、シングル用片支持ブーム(オプション)が必要です。
A144S5R2(5エレ) — ×1
KB144R2 — ×1



2列スタックで使う場合は、シングルアンテナ2本とスタックブーム・スタック整合器(いずれもオプション)が必要です。
A144S5R2(5エレ) — ×2
SB144R2 — ×1
SS770R — ×1

形名	シングル		2列スタック	
	A144S5R2(5エレ)	A144S10R2(10エレ)	A144S5R2(×2)	A144S10R2(×2)
価格(アンテナのみ)	¥11,000(税込) ¥10,000(税別)	¥17,600(税込) ¥16,000(税別)	¥11,000×2(税込) ¥10,000×2(税別)	¥17,600×2(税込) ¥16,000×2(税別)
周波数	144~146MHz		144~146MHz	
利得	9.1dBi	11.6dBi	11.5dBi	13.5dBi
耐入力	50W FM		100W FM	
インピーダンス	50Ω		50Ω	
VSWR	1.3以下		1.5以下	
重量	0.68kg	1.21kg	2.4kg	3.4kg
寸法	950×1090×82mm	2130×1090×82mm	950×1090×1320mm	2130×1090×1320mm
適合マスト径(mm)	Φ25~Φ47(片支持ブーム使用)		Φ25~Φ56(スタックブーム使用)	
接栓	M-J		M-J	
FB比	14dB以上	15dB以上	16dB以上	17dB以上
受風面積	0.1㎡	0.16㎡	0.19㎡	0.31㎡
回転半径	約860mm	約1450mm	約870mm	約1465mm

●シングルの受風面積と回転半径は片支持ブームに取り付けたときの値です。●スタック間隔は1240mmです。

430MHz ●空中線型式:八木型 RoHS

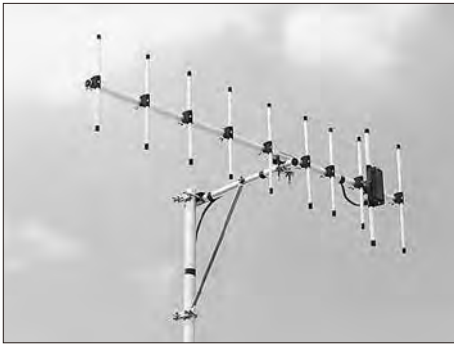

シングルで使う場合は、シングル用片支持ブーム(オプション)が必要です。
左の写真の組合せ例
A430S10R2(10エレ) ×1
KB430R2 —————×1

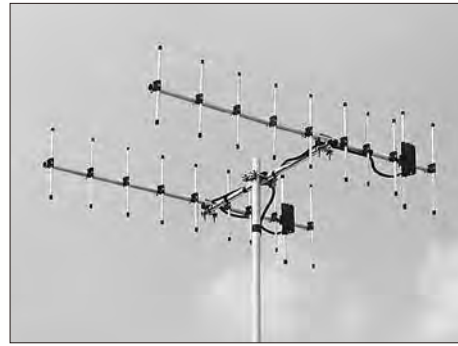

2列スタックで使う場合は、シングルアンテナ2本とスタックブーム・スタック整合器(いずれもオプション)が必要です。
左の写真の組合せ例
A430S10R2(10エレ) ×1
SB430R2 —————×1
SS770R —————×1

形名	シングル		2列スタック	
	A430S10R2 (10エレ)	A430S15R2 (15エレ)	A430S10R2 (×2)	A430S15R2 (×2)
価格 (アンテナのみ)	¥12,100 (税込) ¥11,000 (税別)	¥13,200 (税込) ¥12,000 (税別)	¥12,100×2 (税込) ¥11,000×2 (税別)	¥13,200×2 (税込) ¥12,000×2 (税別)
周波数	430~440MHz		430~440MHz	
利得	13.1dBi	14.8dBi	15.1dBi	16.8dBi
耐入力	50W FM		100W FM	
インピーダンス	50Ω		50Ω	
VSWR	1.4以下		1.5以下	
重量	0.68kg	1.09kg	2.2kg	3.0kg
寸法	1190×370×82mm	2245×370×82mm	1190×370×830mm	2245×370×830mm
適合マスト径(mm)	Φ25~Φ47(片支持ブーム使用)		Φ25~Φ56(スタックブーム使用)	
接栓	M-J		M-J	
FBR比	15dB以上	14dB以上	15dB以上	16dB以上
受風面積	0.07㎡	0.11㎡	0.14㎡	0.22㎡
回転半径	約820mm	約1390mm	約835mm	約1410mm

●シングルの受風面積と回転半径は片支持ブームに取り付けたときの値です。●スタック間隔は750mmです。

144/430MHzビームアンテナ用オプション

■シングル用支持ブーム RoHS



KB144R2 (144MHz用)
¥5,500 (税込)
¥5,000 (税別)

KB430R2 (430MHz用)
¥5,170 (税込)
¥4,700 (税別)

KB430R

■スタックブーム RoHS



SB144R

SB144R2 (144MHz用)
¥7,150 (税込)
¥6,500 (税別)

SB430R2 (430MHz用)
¥6,710 (税込)
¥6,100 (税別)

■スタック整合器 RoHS



SS770R

SS770R
¥20,900 (税込)
¥19,000 (税別)

ご注意: 両側には必ず同じアンテナを取付けてください。違う周波数のアンテナや素子数の異なったアンテナをスタックすると性能が発揮されなくなる可能性があります。



※耐荷量が違いますのでオプションは必ず144MHz、430MHz対応のものをお使いください。
※2列スタックで使う場合は、マッチングセクションの位置をご確認ください。
※屋根などの高い場所でのアンテナ設置は複数の人によって安全を確保して行ってください。また、組立・設置作業は風の強い日などは行わないようにしてください。
※アンテナの設置場所は付近に電線や障害物のないところを選んでください。

144/430MHz コンパクトビームアンテナ



A1430S8 ¥33,000 (税込) ¥30,000 (税別)
144/430MHz帯デュアルバンド8素子ビームアンテナ
●周波数:144~146MHz/430MHz~440MHz
●寸法:約1400×1030×50(mm)
●重量:約1.2kg
●耐入力:100W FM時
●インピーダンス:50Ω
●接栓:M-J
●利得:9dBi(144MHz)、10dBi(430MHz)
●回転半径:1.35m
●受風面積:0.07㎡
●空中線形式:3素子八木型(144MHz)、5素子八木型(430MHz)
●適合マスト径(mm):φ38~φ61
※スタックでのご使用はできません

モービルアンテナ

固定アンテナ

ハンディアンテナ

受信・電源機器

基台

オプション

グランドプレーンアンテナ

地球サイズの交信には見果てぬ夢がある。

海外とのQSOが楽しめるHF帯用GP。

モバイルアンテナ

固定アンテナ

ハンディアンテナ

受信・電源機器

基台

オプション

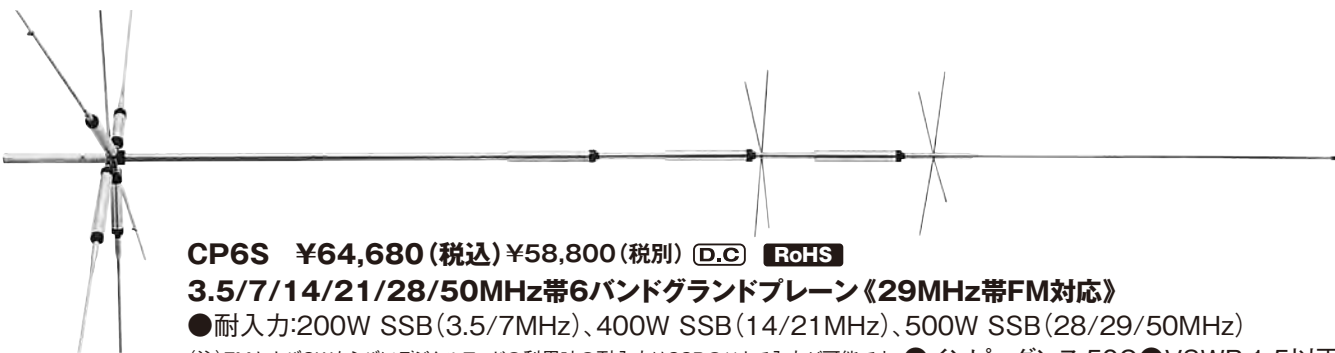

CP6S ¥64,680 (税込) ¥58,800 (税別) [D.C] RoHS

3.5/7/14/21/28/50MHz帯6バンドグランドプレーン《29MHz帯FM対応》

●耐入力:200W SSB(3.5/7MHz)、400W SSB(14/21MHz)、500W SSB(28/29/50MHz)

(注)FMおよびCWならびにデジタルモードの利用時の耐入力はSSBの1/5まで入力が可能です。●インピーダンス:50Ω●VSWR:1.5以下

●全長:4.6m●ラジアル長:約1.8m●重量:4.9kg●耐風速:40m/sec.●適合マスト径(mm):Φ30~Φ62●接栓:M-J

●形式:6バンドグランドプレーン、ラジアル方向集中可能。自立型

●空中線型式:中間部負荷型(7.0~7.2MHz新バンドプラン可変対応)



CP5HSII ¥56,980 (税込) ¥51,800 (税別) [D.C] RoHS

7/14/21/28/50MHz帯5バンドグランドプレーンアンテナ《29MHz帯FM対応》

●耐入力:200W SSB(7MHz)、400W SSB(14/21MHz)、500W SSB(28/29/50MHz)

(注)FMおよびCWならびにデジタルモードの利用時の耐入力はSSBの1/5まで入力が可能です。

●インピーダンス:50Ω●VSWR:1.5以下●全長:3.6m●ラジアル長:約1.8m●重量:約3.4kg●耐風速:45m/sec.

●接栓:M-J●適合マスト径:30 ~ 62φ●形式:5バンドグランドプレーン、ラジアル方向集中可能

●空中線型式:中間部負荷型(7.0~7.2MHz新バンドプラン可変対応)

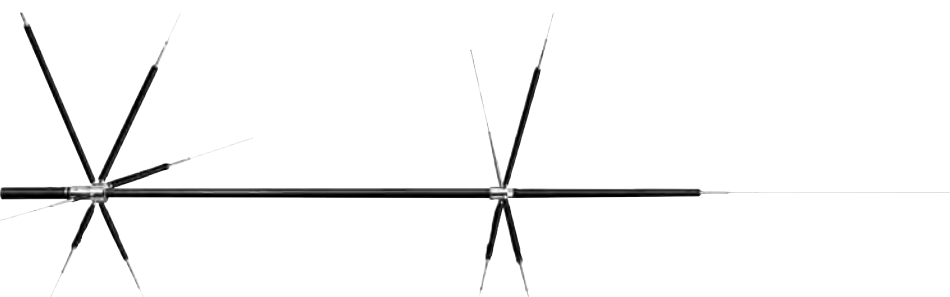

CPVU8 ¥99,000 (税込) ¥90,000 (税別) RoHS

3.5/7/14/21/29/51/144/430MHz帯8バンドグランドプレーンアンテナ(アンテナチューナー併用型)

●耐入力:200W SSB(3.5~50MHz)、50W FM/CW(3.5~430MHz)

●インピーダンス:50Ω ●全長:2.7m●重量:約2.4kg

●接栓:M-J●利得:2.15dBi(144MHz)、5.5dBi(430MHz)●適合マスト径:φ30~φ62●形式:8バンドグランドプレーン●空中線型式:中間部負荷型●最大ラジアル長:1285mm(初期値)

新デジタルモードFT8等での運用時における注意点

新デジタルモードFT8等で、連続した送信が想定される場合はアンテナや、周辺機器に大きな負荷(ダメージ)を与えてしまう可能性がありますので耐入力に関しては、**SSB(PEP) 1/5以内の送信出力**で使用ください。

50/144/430MHz3バンドグラウンドプレーンの代名詞。 リングガスケットによる完璧な防水構造と50m/sec.の耐風速を誇ります。50MHzは希望の周波数にラジアルで調整可能です。(50~52MHz)



V2000 ¥24,200(税込)¥22,000(税別) **D.C** **RoHS** **4%** **DMS**

50/144/430MHz帯高利得3バンドグラウンドプレーン(レピーター対応型)ガラスファイバー製(2分割式)DIGITAL対応

- 利得:2.15dBi(50~52MHz)、6.2dB(144MHz)、8.4dB(430MHz)●耐入力:150W FM(合計)
- インピーダンス:50Ω●VSWR:1.5以下●全長:2.5m●ラジアル長:約52cm(2本)、約92cm(50MHz用)
- 重量:1.2kg●耐風速:50m/sec.●適合マスト径(mm):φ30~φ62●接栓:M-J
- 形式:1/2λC-Load(50MHz)、5/8λ2段C-Load(144MHz)、5/8λ4段C-Load(430MHz)●空中線型式:単一型

マリン・基地局用アンテナ



SE6A ¥30,800(税込)¥28,000(税別) **D.C** **RoHS**

50MHz帯マリン基地局用高利得ノンラジアルアンテナ(レピーター対応型)ガラスファイバー製 DIGITAL対応

- 利得:2.15dBi●耐入力:200W(SSB)、60W(FM)●インピーダンス:50Ω●VSWR:1.5以下●耐風速:60m/sec
- 全長:2.5m●重量:2.2kg●接栓:M-J●適合マスト径(mm):φ25~φ100
- 形式:1/2λノンラジアル(50~54MHz帯の範囲で調整)●空中線型式:単一型



SE50 ¥25,300(税込)¥23,000(税別) **D.C**

144/430MHz帯マリン・基地局用高利得2バンドノンラジアルアンテナ(レピーター対応型)ガラスファイバー製 DIGITAL対応

- 利得:4.5dB(144MHz)、7.2dB(430MHz)●耐入力:100W FM(合計)●インピーダンス:50Ω●VSWR:1.5以下
- 全長:2.0m●重量:0.8kg●耐風速:60m/sec.●適合マスト径(mm):φ30~φ62●接栓:M-J
- 形式:6/8λC-Load(144MHz)、5/8λ3段C-Load(430MHz)●空中線型式:単一型



SE100 ¥27,500(税込)¥25,000(税別) **D.C** **4%**

144/430MHz帯マリン・基地局用高利得2バンドノンラジアルアンテナ(レピーター対応型)ガラスファイバー製 DIGITAL対応

- 利得:6.0dBi(144MHz)、8.0dBi(430MHz)●耐入力:150W FM(合計)●インピーダンス:50Ω●VSWR:1.5以下
- 全長:2.25m●重量:1.5kg●耐風速:50m/sec.●適合マスト径(mm):φ25~φ100ステンレス製取付金具(S-3)採用
- 接栓:M-J●形式:5/8λ2段(144MHz)、5/8λ4段(430MHz)●空中線型式:単一型



SE300 ¥28,600(税込)¥26,000(税別) **D.C** **4%** **DMS**

144/430MHz帯マリン・基地局用高利得ノンラジアルアンテナ(レピーター対応型)ガラスファイバー製(2分割) DIGITAL対応

- 利得:6.5dBi(144MHz)、9.0dBi(430MHz)●耐入力:150W(FM)●インピーダンス:50Ω
- VSWR:1.5以下●全長:2.85m●重量:1.4kg●接栓:M-J●耐風速:50m/sec.●適合マスト径:φ30~62
- 形式:5/8λ2段C-Load(144MHz)、5/8λ5段C-Load(430MHz)●空中線型式:単一型

モバイルアンテナ

固定アンテナ

ハンディアンテナ

受信・電源機器

基台

オプション

グランドプレーンアンテナ

地球サイズの交信には見果てぬ夢がある。

強度も飛びも秀でた力を発揮。固定局の基本形、Xシリーズ。

144/430MHz

モバイルアンテナ

X700H ¥52,800 (税込) ¥48,000 (税別) [D.C] RoHS 4x D.S

144/430MHz帯高利得2バンドグランドプレーン(レピーター対応型)グラスファイバー製(4分割式) DIGITAL対応

- 利得:9.3dBi(144MHz)、13.0dBi(430MHz) ●耐入力:200W FM(合計) ●インピーダンス:50Ω
- VSWR:1.5以下 ●全長:7.2m ●ラジアル長:約52cm ●重量:3.8kg ●耐風速:40m/sec.
- 適合マスト径(mm):Φ30~Φ62(できるだけΦ45mm以上のマストを使用してください) ●接栓:M-J
- 形式:5/8λ4段C-Load(144MHz)、5/8λ11段C-Load(430MHz) ●空中線型式:単一型

固定アンテナ

X520M ¥31,900 (税込) ¥29,000 (税別) [D.C] RoHS 4x D.S

144/430MHz帯高利得2バンドグランドプレーン(レピーター対応型)グラスファイバー製(3分割式) DIGITAL対応

- 利得:8.3dBi(144MHz)、11.7dBi(430MHz) ●耐入力:200W FM(合計) ●インピーダンス:50Ω
- VSWR:1.5以下 ●全長:5.2m ●ラジアル長:約52cm ●重量:2.0kg ●耐風速:40m/sec.
- 適合マスト径(mm):Φ30~Φ62 ●接栓:M-J
- 形式:5/8λ3段C-Load(144MHz)、5/8λ8段C-Load(430MHz) ●空中線型式:単一型

ハンディアンテナ

X300 ¥23,100 (税込) ¥21,000 (税別) [D.C] RoHS 4x D.S

144/430MHz帯高利得2バンドグランドプレーン(レピーター対応型)グラスファイバー製(2分割式) DIGITAL対応

- 利得:6.5dBi(144MHz)、9.0dBi(430MHz) ●耐入力:200W FM(合計) ●インピーダンス:50Ω
- VSWR:1.5以下 ●全長:3.1m ●ラジアル長:約52cm ●重量:1.5kg ●耐風速:50m/sec.
- 適合マスト径(mm):Φ30~Φ62 ●接栓:M-J
- 形式:5/8λ2段C-Load(144MHz)、5/8λ5段C-Load(430MHz) ●空中線型式:単一型

受信・電源機器

X200 ¥19,800 (税込) ¥18,000 (税別) [D.C] RoHS 4x D.S

144/430MHz帯高利得2バンドグランドプレーン(レピーター対応型)グラスファイバー製(2分割式) DIGITAL対応

- 利得:6.0dBi(144MHz)、8.0dBi(430MHz) ●耐入力:200W FM(合計) ●インピーダンス:50Ω
- VSWR:1.5以下 ●全長:2.5m ●ラジアル長:約52cm ●重量:1.2kg ●耐風速:50m/sec.
- 適合マスト径(mm):Φ30~Φ62 ●接栓:M-J
- 形式:5/8λ2段(144MHz)、5/8λ4段(430MHz) ●空中線型式:単一型

基台

X50 ¥16,500 (税込) ¥15,000 (税別) [D.C] RoHS 4x D.S

144/430MHz帯高利得2バンドグランドプレーン(レピーター対応型)グラスファイバー製 DIGITAL対応

- 利得:4.5dBi(144MHz)、7.2dBi(430MHz) ●耐入力:200W FM(合計) ●インピーダンス:50Ω
- VSWR:1.5以下 ●全長:1.7m ●ラジアル長:約19cm ●重量:0.9kg ●耐風速:60m/sec.
- 適合マスト径(mm):Φ30~Φ62 ●接栓:M-J
- 形式:6/8λC-Load(144MHz)、5/8λ3段C-Load(430MHz) ●空中線型式:単一型

オプション

X30 ¥11,550 (税込) ¥10,500 (税別) [D.C] RoHS

144/430MHz帯高利得2バンドグランドプレーン(レピーター対応型)グラスファイバー製《300MHz帯受信対応》DIGITAL対応

- 利得:3.0dBi(144MHz)、5.5dBi(430MHz) ●耐入力150W(合計) ●インピーダンス:50Ω
- VSWR:1.5以下 ●全長:1.3m ●ラジアル長:約19cm ●重量:0.8kg ●耐風速:60m/sec.
- 適合マスト径(mm):Φ30~Φ62 ●接栓:M-J
- 形式:1/2λ(144MHz)、5/8λ2段(430MHz) ●空中線型式:単一型

X7000 ¥35,200 (税込) ¥32,000 (税別) [D.C] RoHS ㄥ D.S
144/430/1200MHz帯高利得3バンドグラウンドプレーン(レピーター対応型)
グラスファイバー製(3分割式) DIGITAL対応

- 利得:8.3dB(144MHz)、11.7dB(430MHz)、13.7dB(1200MHz)
- 耐入力:100W FM(144/430MHz)、60W FM(1200MHz)、合計100W FM●インピーダンス:50Ω●VSWR:1.5以下
- 全長:5.0m●ラジアル長:約52cm●重量:2.2kg●耐風速:40m/sec.●適合マスト径(mm):Φ30~Φ62●接栓:N-J
- 形式:5/8λ3段C-Load(144MHz)、5/8λ8段C-Load(430MHz)、5/8λ14段C-Load(1200MHz)●空中線型式:単一型

X6000 ¥25,300 (税込) ¥23,000 (税別) [D.C] RoHS ㄥ D.S
144/430/1200MHz帯高利得3バンドグラウンドプレーン(レピーター対応型)
グラスファイバー製(2分割式) DIGITAL対応

- 利得:6.5dB(144MHz)、9.0dB(430MHz)、10.0dB(1200MHz)
- 耐入力:100W FM(144/430MHz)、60W FM(1200MHz)合計100W FM●インピーダンス:50Ω●VSWR:1.5以下
- 全長:3.05m●ラジアル長:約52cm●重量:1.8kg●耐風速:50m/sec.●適合マスト径(mm):Φ30~Φ62●接栓:N-J
- 形式:5/8λ2段C-Load(144MHz)、5/8λ5段C-Load(430MHz)、5/8λ6段C-Load(1200MHz)●空中線型式:単一型

X5000 ¥23,100 (税込) ¥21,000 (税別) [D.C] RoHS ㄥ
144/430/1200MHz帯高利得3バンドグラウンドプレーン(レピーター対応型)
グラスファイバー製DIGITAL対応

- 利得:4.5dB(144MHz)、8.3dB(430MHz)、11.7dB(1200MHz)●耐入力:100W FM(合計)●インピーダンス:50Ω
- VSWR:1.5以下●全長:1.8m●ラジアル長:約19cm●重量:0.9kg●耐風速:60m/sec.●適合マスト径(mm):Φ30~Φ62
- 接栓:N-J●形式:6/8λC-Load(144MHz)、5/8λ3段C-Load(430MHz)、5/8λ7段C-Load(1200MHz)
- 空中線型式:単一型

ノンラジアルタイプ基地局用アンテナ VXシリーズ

- VX30 ¥13,200 (税込) ¥12,000 (税別) [D.C] RoHS ㄥ**
144/430MHz帯高利得2バンドノンラジアルアンテナ(レピーター対応型)グラスファイバー製 DIGITAL対応
- 利得:2.15dBi(144MHz)、5.5dBi(430MHz)●耐入力:150W FM(合計)●インピーダンス:50Ω
 - VSWR:1.5以下●全長:1.3m●重量:0.7kg●耐風速:60m/sec.●適合マスト径(mm):Φ30~Φ62●接栓:M-J
 - 形式:1/2λノンラジアル(144MHz)、5/8λ2段ノンラジアル(430MHz)●空中線型式:単一型

- VX50 ¥16,500 (税込) ¥15,000 (税別) [D.C] RoHS ㄥ**
144/430MHz帯高利得2バンドノンラジアルアンテナ(レピーター対応型)グラスファイバー製DIGITAL対応
- 利得:4.5dBi(144MHz)、7.2dBi(430MHz)●耐入力:100W FM(合計)●インピーダンス:50Ω
 - VSWR:1.5以下●全長:1.7m●重量:0.85kg●耐風速:60m/sec.●適合マスト径(mm):Φ30~Φ62●接栓:M-J
 - 形式:6/8λノンラジアル(144MHz)、5/8λ3段ノンラジアル(430MHz)●空中線型式:単一型

- VX4000 ¥22,000 (税込) ¥20,000 (税別) [D.C] RoHS ㄥ**
144/430/1200MHz帯高利得3バンドノンラジアルアンテナ(レピーター対応型)グラスファイバー製 DIGITAL対応
- 利得:2.6dBi(144MHz)、5.8dBi(430MHz)、9.2dBi(1200MHz)●耐入力:100W FM(合計)●インピーダンス:50Ω
 - VSWR:1.5以下●全長:1.3m●重量:0.7kg●耐風速:60m/sec.●適合マスト径(mm):Φ30~Φ62●接栓:N-J
 - 形式:1/2λC-Loadノンラジアル(144MHz)、5/8λ2段C-Loadノンラジアル(430MHz)、5/8λ5段C-Loadノンラジアル(1200MHz)●空中線型式:単一型

HF帯ダイポールアンテナ 憧れのせてHFへ。海外DX'erは見逃せない。

HFダイポールアンテナ

モバイルアンテナ



HFV40 ¥39,600 (税込) ¥36,000 (税別)

7MHz帯 V型ダイポールアンテナ RoHS

- 調整可能周波数:7.0~7.2MHz●インピーダンス:50Ω
- VSWR:1.5以下(共振周波数にて)●耐入力:200W(SSB)、70W(CW)
- エレメント長:約2.3m(片側)●回転半径:最大1.65m●耐風速:35m/sec
- 接栓:M型(M-J)●適合マスト径(mm):Φ30~Φ62
- 重量:約2.3kg
- 空中線型式:ダイポール型

固定アンテナ



HFV16 ¥39,600 (税込) ¥36,000 (税別)

18MHz帯V型ダイポールアンテナ RoHS

- インピーダンス:50Ω
- VSWR:1.5以下(共振周波数にて)●耐入力:200W(SSB)、70W(CW)
- エレメント長:約2.3m(片側)●回転半径:最大1.65m
- 接栓:M型(M-J)●適合マスト径(mm):Φ30~Φ62●重量:約2.2kg
- 耐風速:35m/sec●空中線型式:ダイポール型

ハンディアンテナ



HFV5 ¥55,000 (税込) ¥50,000 (税別)

7/14/21/28/50MHz帯短縮V型ダイポールアンテナ

- 耐入力:150W SSB(7/14MHz)、220W SSB(21/28/50MHz)
- (注)FMおよびCWの利用時の耐入力はSSBの1/3まで入力が可能です。
- インピーダンス:50Ω●VSWR:1.5以下(共振周波数にて)
- エレメント長:約1.9m(片側)●回転半径:約1.7m
- 重量:1.95kg●耐風速:30m/sec
- 適合マスト径(mm):φ25~φ62
- 接栓:M-J●空中線型式:ダイポール型
- ※L型取付も可能です。(7.0~7.2MHz 新バンドプラン可変対応)



受信・電源機器



HFVC18 ¥7,700 (税込) ¥7,000 (税別)

HFV5専用18MHz帯ローディングコイル

- 周波数:18MHz帯
- 耐入力:150W(SSB)
- (注)FMおよびCWの利用時の耐入力はSSBの1/3まで入力が可能です。
- VSWR:1.5以下(共振周波数において)
- ※この製品はHFV5専用のコイルです。他のアンテナにはご使用になれません。



基台



HFV330 ¥264,000 (税込) ¥240,000 (税別)

コンパクトタイプモータードライブV型ダイポール RoHS

- 周波数:3.5/7/10/14/18MHz(エレメントロングサイズ時)、21/24/28MHz(エレメントショートサイズ時)
- インピーダンス:50Ω●VSWR:1.5以下(共振周波数にて)
- 耐入力:250W(SSB)
- (注)FMおよびCWの利用時の耐入力はSSBの1/3まで入力が可能です。
- エレメント長:2.53m(片側)●回転半径:約1.9m
- 耐風速:35m/sec●接栓:M-J●適合マスト径(mm):φ38~φ62
- 重量:約5.9kg●形式:V型ダイポール(短縮型)
- 空中線型式:ダイポール型●電源電圧:12V300mA
- コントロールケーブル:15m(付属)



SDC2
専用コントロールボックス
※HFV330に付属

オプション



ETK10 ¥4,950 (税込) ¥4,500 (税別) RoHS

- HFV330、コントロールボックス用10m延長ケーブル

HFダイポールアンテナ

W719 ¥26,180(税込) ¥23,800(税別)



MF帯/HF帯(1.9/7MHz)2バンドダイポールアンテナ RoHS

- 耐入力:1.2kW(PEP)(注)FMおよびCWの利用時の耐入力はSSBの1/5まで入力が可能です。
- 全長:30m●重量:2kg
- 空中線型式:ダイポール型
- 接栓:M-J(1.8~1.9/7MHz新バンドプラン対応)

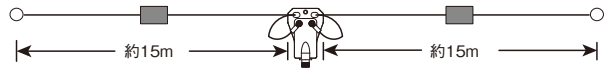

W721 ¥13,200(税込) ¥12,000(税別)



HF帯(7/21MHz)2バンドダイポールアンテナ RoHS

- 耐入力:1.2kW(SSB)(注)FMおよびCWの利用時の耐入力はSSBの1/5まで入力が可能です。
- 全長:12.4m●重量:1.2kg
- 空中線型式:ダイポール型
- 接栓:M-J(7.0~7.2MHz新バンドプラン使用対応)

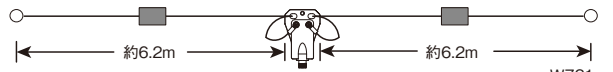

W735 ¥19,800(税込) ¥18,000(税別)



HF帯(3.5/7MHz)2バンドダイポールアンテナ RoHS

- 耐入力:1.2kW(SSB)(注)FMおよびCWの利用時の耐入力はSSBの1/5まで入力が可能です。
- 全長:26m●重量:1.85kg
- 空中線型式:ダイポール型
- 接栓:M-J(3.5~3.8/7MHz新バンドプラン使用可能)



W8010 ¥27,500(税込) ¥25,000(税別)



HF帯(3.5/7/14/21/28MHz)5バンドダイポールアンテナ RoHS

- 耐入力:1.2kW(SSB)(注)FMおよびCWの利用時の耐入力はSSBの1/5まで入力が可能です。
- 全長:19.2m●重量:2.5kg
- 空中線型式:ダイポール型
- 接栓:M-J(3.5~3.8/7MHz新バンドプラン使用可能)

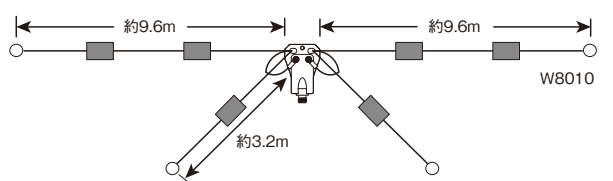

BB シリーズ ブロードバンドアンテナ / コモンモードフィルター



BB6WS ¥38,500(税込) ¥35,000(税別)

HF帯ワイドバンドワイヤーアンテナ RoHS

- ※BB6WSで送信する場合は、アンテナチューナーをご使用ください。
- 周波数:3~30MHz●耐入力:250W(PEP)●インピーダンス:50Ω
 - VSWR:3.0以下●全長:約6.4m●重量:0.8kg●接栓:M-J(3.5~3.8MHz/7MHz新バンドプラン対応)

広帯域バラン

広帯域バラン BU-55 RoHS

¥5,830(税込) ¥5,300(税別)

- 3~75MHz●50Ω(1:1)
- 耐入力:500W(SSB)

(注)FMおよびCWの利用時の耐入力はSSBの1/5まで入力が可能です。

- 接栓:M-J

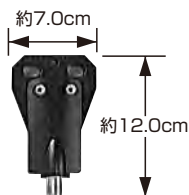

BU-50A RoHS

¥5,830(税込) ¥5,300(税別)

- 1.7~40MHz●50Ω(1:1)
- 耐入力:1.2kW(SSB)

(注)FMおよびCWの利用時の耐入力はSSBの1/5まで入力が可能です。

- 接栓:M-J

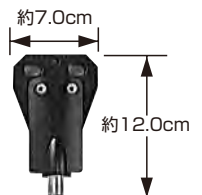

コモンモードフィルター



コモンモードフィルター CMF2000 ¥25,300(税込) ¥23,000(税別)

- 周波数:1~54MHz●耐入力:2kW(SSB)、600W(FM/CW)
- コモンモード減衰量:-50dB以上(最大)●挿入損失:0.2dB以下●インピーダンス:50Ω
- VSWR:1.2以下●全長:380mm●重量:650g●接栓:M-J(両端)

モバイルアンテナ

固定アンテナ

ハンディアンテナ

受信・電源機器

基台

オプション

RH

ハンディ用アンテナ フィールドで軽快に活躍しよう。

70~1000MHz



RH795 WIDE Band ¥2,750 (税込) ¥2,500 (税別)

70~1000MHz帯ワイドバンドハンディロッドアンテナ (レピーター対応型) DIGITAL対応 RoHS

- 耐入力:10W FM ●インピーダンス:50Ω ●全長:115cm(フルサイズ)、19.5cm(最短サイズ) ●ロッド段数:10段
- 重量:65g ●接栓:BNC-P ●形式:1/4λ(70~300MHz) ●空中線型式:単一型



RH799 WIDE Band [折曲機構付] ¥3,080 (税込) ¥2,800 (税別)

70~1000MHz帯ワイドバンドハンディロッドアンテナ (レピーター対応型) DIGITAL対応 RoHS

- 耐入力:10W FM ●インピーダンス:50Ω ●全長:113.5cm(フルサイズ)、19.5cm(最短サイズ) ●ロッド段数:10段 ●重量:65g
- 接栓:BNC-P ●形式:1/4λ(70~300MHz)、300MHzは5/8λとしても使用可、180°折曲機構付 ●空中線型式:単一型



RH789 WIDE Band [折曲機構付] ¥3,300 (税込) ¥3,000 (税別)

95~1100MHz帯ワイドバンドハンディロッドアンテナ (レピーター対応型) DIGITAL対応 RoHS

- 耐入力:10W FM ●インピーダンス:50Ω
- 全長:80.5cm(フルサイズ)、19.5cm(最短サイズ) ●ロッド段数:6段 ●重量:35g ●接栓:BNC-P
- 形式:1/4λ(95~300MHz) 5/8λ(300~1100MHz)、180°折曲機構付、AM/FM受信対応(エレメントフルサイズ時) ●空中線型式:単一型

受信専用アンテナ 受信感度が違う



SRH103 ¥4,378 (税込) ¥3,980 (税別)

120/300MHz帯エアバンド受信用ハンディアンテナ RoHS

- 全長:4.5cm ●重量:15g ●インピーダンス:50Ω ●接栓:SMA-P ●形式:1/4λ ※受信専用の為、送信できません。



SRH1230 ¥5,390 (税込) ¥4,900 (税別)

120/300MHz帯エアバンド受信用ハンディアンテナ RoHS

- 全長:47cm ●重量:43g ●インピーダンス:50Ω ●接栓:SMA-P
- 形式:1/4λ(120MHz)、1/2λ(300MHz) ※受信専用の為、送信できません。

⚠ 受信用アンテナは、受信専用です。送信はできません。

MCR

ハンディ用クリップベース小型マグネットベース

ユニバーサルクリップベース (回転機構付)

MCR II RoHS

¥7,150 (税込) ¥6,500 (税別)

- 同軸ケーブル:NL-1.5D-Q・SUPER2.5m
- インピーダンス:50Ω ●接栓:BNCJ-BNCP
- 意匠登録・実用新案出願済



ハンディ用小型マグネットベース (変角式)

MCR M RoHS

¥6,050 (税込) ¥5,500 (税別)

- 同軸ケーブル:NL-1.5D-Q・SUPER2.5m
- インピーダンス:50Ω ●接栓:BNCJ-BNCP
- マグネット直径:53mm



MCR IISMA RoHS

¥7,480 (税込) ¥6,800 (税別)

- 同軸ケーブル:NL-1.5D-Q・SUPER2.5m
- インピーダンス:50Ω ●接栓:SMAJ-SMAP
- 意匠登録・実用新案出願済



ハンディ用小型マグネットベース (変角式)

MCR M SMA RoHS

¥6,490 (税込) ¥5,900 (税別)

- 同軸ケーブル:NL-1.5D-Q・SUPER2.5m
- インピーダンス:50Ω ●接栓:SMAJ-SMAP
- マグネット直径:53mm



ハンディ機用マグネットベース

DP MRX RoHS

¥7,480 (税込) ¥6,800 (税別)

- 同軸ケーブル:RG58A/U3m
- 接栓:BNCJ-BNCP ●直径:76.5mm



144/430MHz



アンテナ装着時、エレメント部分を持って振り回さないでください。受信した通信内容を漏らすことは違法行為となります。

RH519 ¥3,850 (税込) ¥3,500 (税別) RoHS

144/430MHz帯&120 (エアバンド) / 150/300/450/800MHz帯受信対応
7バンドハンディフレキシブルアンテナ (レピーター対応型) DIGITAL対応

●耐入力:10W FM ●インピーダンス:50Ω ●全長:20cm ●重量:15g ●接栓:BNC-P ●形式:1/4λ ●空中線型式:単一型



RH771 ¥3,850 (税込) ¥3,500 (税別) RoHS

144/430MHz帯&120 (エアバンド) / 150/300/450/800/900MHz帯受信対応 DIGITAL対応
8バンドハンディフレキシブルアンテナ (レピーター対応型)

●耐入力:10W FM ●インピーダンス:50Ω ●全長:40cm ●重量:42g ●接栓:BNC-P
●形式:1/4λ (144MHz)、1/2λ ノンラジアル (430MHz) ●空中線型式:単一型



RH775 ¥3,630 (税込) ¥3,300 (税別) RoHS

144/430MHz帯&120 (エアバンド) / 150/300/450/800/900MHz帯受信対応 DIGITAL対応
8バンドハンディロッドアンテナ (レピーター対応型)

●耐入力:10W FM ●インピーダンス:50Ω ●全長:41cm (フルサイズ)、14cm (最短サイズ) ●重量:35g
●接栓:BNC-P ●ロッド段数:8段 ●形式:1/4λ (144MHz)、1/2λ ノンラジアル (430MHz) ●空中線型式:単一型



RH707 ¥4,180 (税込) ¥3,800 (税別) RoHS

144/430MHz帯&120 (エアバンド) / 150/300/450/800/900MHz帯受信対応 DIGITAL対応
8バンドハンディフレキシブルアンテナ (レピーター対応型)

●耐入力:10W FM ●インピーダンス:50Ω ●全長:21cm ●重量:35g ●接栓:BNC-P ●形式:1/4λ (144/430MHz)、180°折曲機構付
●空中線型式:単一型



RHF10 ¥2,970 (税込) ¥2,700 (税別) RoHS

144/430MHz帯&120 (エアバンド) / 150/300/450/800/900MHz帯受信対応 DIGITAL対応
8バンドハンディフレキシブルアンテナ (レピーター対応型)

●耐入力:6W ●インピーダンス:50Ω ●全長:7.5cm ●重量:20g ●形式:1/4λ ●接栓:BNC-P ●空中線型式:単一型

144/430/1200MHz

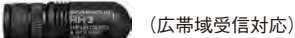

RH3 ¥3,630 (税込) ¥3,300 (税別) RoHS

144/430/1200MHz帯&120 (エアバンド) / 150/300/450/800/900MHz帯受信対応
9バンドハンディアンテナ (レピーター対応型) DIGITAL対応

●耐入力:10W FM ●インピーダンス:50Ω ●全長:4.5cm ●重量:18g ●接栓:BNC-P ●形式:1/4λ (144/430/1200MHz) ●空中線型式:単一型

144/430MHz・430MHz



RH770 ¥6,380 (税込) ¥5,800 (税別) RoHS

144/430MHz帯2バンドハンディロッドアンテナ (レピーター対応型) 《300MHz帯受信対応》 DIGITAL対応

●耐入力:20W FM ●インピーダンス:50Ω ●VSWR:1.5以下
●全長:93cm (収縮時22.3cm) ●重量:85g ●接栓:BNC-P ●ロッド段数:10段
●形式:1/2λ ノンラジアル (144MHz)、5/8λ 2段 ノンラジアル (430MHz) ●空中線型式:単一型



RH17 ¥1,980 (税込) ¥1,800 (税別) RoHS

430MHz帯ハンディフレキシブルアンテナ (レピーター対応型) DIGITAL対応

●耐入力:10W FM ●インピーダンス:50Ω ●全長:17cm ●重量:12g ●接栓:BNC-P
●形式:1/4λ、300/450MHz帯受信対応 ●空中線型式:単一型

ハンディ用変換コネクター

BNC-P-SMAJ変換コネクター
BNC-P-SMAJ **RoHS**

¥1,980 (税込)
¥1,800 (税別)



BNCJ-SMAP変換コネクター
BNCJ-SMAP **RoHS**

¥1,980 (税込)
¥1,800 (税別)



SMAJ-SMAJ変換コネクター
SMAJ-SMAJ **RoHS**

¥2,420 (税込)
¥2,200 (税別)



モバイルアンテナ

固定アンテナ

ハンディアンテナ

受信・電源機器

基台

オプション

SRHF10 ¥2,970 (税込) ¥2,700 (税別) **RoHS**

144/430MHz帯&120 (エアバンド)/150/300/450/800/900MHz帯受信対応
8バンドハンディフレキシブルアンテナ (レピーター対応型) DIGITAL対応

●耐入力:6W ●インピーダンス:50Ω ●全長:7.5cm ●重量:20g ●形式:1/4λ ●接栓:SMA-P ●空中線型式:単一型

 (広帯域受信対応)

SRH805S ¥3,080 (税込) ¥2,800 (税別) **RoHS**

144/430/1200MHz帯小型ハンディアンテナ (レピーター対応型) DIGITAL対応

●インピーダンス:50Ω ●耐入力:10W FM ●全長:4.5cm ●重量:15g ●接栓:SMA-P

●形式:1/4λ, エアバンド/150/300/450/800/900MHz帯受信対応 ●空中線型式:単一型

 (広帯域受信対応)

SRH815S ¥4,620 (税込) ¥4,200 (税別) **RoHS**

144/430/1200MHz帯ハンディフレキシブルアンテナ (レピーター対応型) DIGITAL対応

●耐入力:6W FM ●インピーダンス:50Ω ●全長:15cm ●重量:10g ●接栓:SMA-P

●形式:1/4λ (144/430MHz)、1/2λ (1200MHz)、エアバンド/150/300/450/800/900MHz帯受信対応 ●空中線型式:単一型

 (広帯域受信対応)

SRH36 ¥3,850 (税込) ¥3,500 (税別) **RoHS**

144/430MHz帯ハンディフレキシブルアンテナ (レピーター対応型) DIGITAL対応

●耐入力:10W FM ●インピーダンス:50Ω ●全長:36cm ●重量:15g ●接栓:SMA-P

●形式:1/4λ (144MHz)、1/2λ ノンラジアル (430MHz)、エアバンド/150/300/450/800MHz帯受信対応、超弾性合金エレメント使用
●空中線型式:単一型

 (広帯域受信対応)

SRH519 ¥3,850 (税込) ¥3,500 (税別) **RoHS**

144/430MHz帯ハンディフレキシブルアンテナ (レピーター対応型) DIGITAL対応

●耐入力:10W FM ●インピーダンス:50Ω ●全長:21cm ●重量:9g ●接栓:SMA-P

●形式:1/4λ (144/430MHz)、エアバンド/150/300/450/800MHz帯受信対応 ●空中線型式:単一型

 (広帯域受信対応)

SRH701 ¥3,850 (税込) ¥3,500 (税別) **RoHS**

144/430MHz帯ハンディフレキシブルアンテナ (レピーター対応型) DIGITAL対応

●耐入力:10W FM ●インピーダンス:50Ω ●全長:19cm ●重量:26g

●接栓:SMA-P ●形式:1/4λ (144 /430MHz)、エアバンド/150/300/450/900MHz帯受信対応 ●空中線型式:単一型

 (広帯域受信対応)

SRH771 ¥3,850 (税込) ¥3,500 (税別) **RoHS**

144/430MHz帯ハンディフレキシブルアンテナ (レピーター対応型) DIGITAL対応

●耐入力:10W FM ●インピーダンス:50Ω ●全長:40cm ●重量:38g ●接栓:SMA-P

●形式:1/4λ (144MHz)、1/2λ ノンラジアル (430MHz)、エアバンド/150/300/450/900MHz帯受信対応 ●空中線型式:単一型

 (広帯域受信対応)

SRH770S ¥5,500 (税込) ¥5,000 (税別) **RoHS**

144/430MHz帯ハイスpekハンディアンテナ (レピーター対応型) DIGITAL対応

●耐入力:10W FM ●インピーダンス:50Ω ●全長:70cm ●重量:45g ●接栓:SMA-P

●形式:3/8λ (144MHz)、3/4λ (430MHz) ●空中線型式:単一型 ※携帯可撤時、分割可能

 約45cm

 約25cm





SRH770 ¥8,580 (税込) ¥7,800 (税抜) **RoHS**

144/430MHz帯2バンドハンディロッドアンテナ (レピーター対応型) 《300MHz受信対応》 DIGITAL対応

●耐入力:20W FM ●インピーダンス:50Ω ●VSWR:1.5以下

●全長:91.5cm (収縮時 21.5m) ●重量:83g ●接栓:SMA-P ●ロッド段数:10段

●形式:1/2λ ノンラジアル (144MHz)、5/8λ 2段 ノンラジアル (430MHz) ●空中線型式:単一型

※ご使用時はロッドアンテナをすべて伸ばしてください。縮めた状態で使用出来ません。

(広帯域受信対応) 【自在屈曲エレメント】

SRHF40 ¥4,950 (税込) ¥4,500 (税別) RoHS

144/430MHz帯&広帯域受信ハンディフレキシブルアンテナ(レピーター対応型) DIGITAL対応

- 耐入力:10W ●インピーダンス:50Ω ●全長:40.5cm ●重量:40g ●接栓:SMA-P ●周波数:144/430MHz帯
- 形式:1/4λ(144MHz) 1/2λノンラジアル(430MHz)、エアーバンド/150/300/450/900MHz帯受信対応 ●空中線型式:単一型

SRH776 ¥4,180 (税込) ¥3,800 (税別) RoHS

144/430MHz 2バンドハンディロッドアンテナ DIGITAL対応

- 耐入力:10W(FM) ●インピーダンス:50Ω ●全長:44cm(収縮時16cm) ●重量:約40g ●接栓:SMA-P ●ロッド段数:8段
 - 形式:1/4λ(144MHz)、1/2λ(430MHz) ●FM/120MHz(エアーバンド)/150/300/450MHz帯対応 ●空中線形式:単一型
- ※ご使用時はロッドエレメントをすべて伸ばしてください。縮めた状態では使用出来ません。

SRH779 ¥3,850 (税込) ¥3,500 (税別) RoHS

144/430MHz帯ハンディロッドアンテナ(レピーター対応型) DIGITAL対応

- 耐入力:10W FM ●インピーダンス:50Ω ●全長:44cm(フルサイズ)、16cm(最短サイズ) ●重量:38g
- 接栓:SMA-P ●ロッド段数:8段
- 形式:1/4λ(144MHz)、1/2λノンラジアル(430MHz)、FM/120(エアーバンド)/150/300/450/800/900MHz帯受信対応
- 全方向折曲機構付 ●空中線型式:単一型

SRH789 ¥3,300 (税込) ¥3,000 (税別) RoHS

95MHz~1100MHz帯ワイドバンドハンディロッドアンテナ(レピーター対応型) DIGITAL対応

- 耐入力:10W FM ●インピーダンス:50Ω
- 全長:80.5cm(フルサイズ)、20cm(最短サイズ) ●重量:29g ●接栓:SMA-P ●ロッド段数:6段
- 形式:1/4λ(95~300MHz)、5/8λ(300~1100MHz)、AM/FM受信対応(エレメントフルサイズ時)
- 全方向折曲機構付 ●空中線型式:単一型

SRH920 ¥3,850 (税込) ¥3,500 (税別) RoHS

50/144/430MHz帯&120(エアーバンド)/150/300/450/800/900MHz帯受信対応

9バンドハンディコンパクトアンテナ(レピーター対応型) DIGITAL対応

- 耐入力:6W FM ●インピーダンス:50Ω ●全長:10.9cm ●重量:29g ●接栓:SMA-P ●形式:1/4λ ●空中線型式:単一型

SRH940 ¥4,290 (税込) ¥3,900 (税別) RoHS

50/144/430MHz帯&AM/FMエアーバンド/150/300/450/900MHz帯受信対応ハンディアンテナ(レピーター対応型) DIGITAL対応

- 周波数:50/144/430MHz帯送信対応 ●耐入力:10W ●インピーダンス:50Ω ●全長:45cm ●重量:44g
- 接栓:SMA-P ●形式:1/4λ(50/144MHz)、1/2λノンラジアル(430MHz)
- AM/FM/エアーバンド/150/300/450/900MHz帯受信対応 ●空中線型式:単一型

SRH951S ¥6,050 (税込) ¥5,500 (税別) RoHS

144/430/1200MHz & 120(エアーバンド)/150/300/450/800/900MHz帯受信対応 DIGITAL対応

- 耐入力:10W FM ●インピーダンス:50Ω ●全長:35cm ●重量:33g
- 接栓:SMA-P ●形式:1/4λ(144MHz)、1/2λノンラジアル(430MHz)、5/8λ2段(1200MHz) ●空中線型式:単一型

SRH999 ¥6,578 (税込) ¥5,980 (税別) RoHS

50/144/430/1200MHz帯ハンディフレキシブルアンテナ(レピーター対応型) DIGITAL対応

- 周波数:50/144/430/1200MHz帯送信対応
- 耐入力:10W FM ●インピーダンス:50Ω ●全長:50cm ●重量:55g ●接栓:SMA-P
- 形式:1/4λ(50/144MHz)、1/2λノンラジアル(430MHz)、5/8λ2段(1200MHz)、FM放送/エアーバンド/150/300/450/900MHz帯受信対応 ●空中線型式:単一型

モバイルアンテナ

固定アンテナ

ハンディアンテナ

受信・電源機器

基台

オプション

スーパーディスコーンアンテナ

ディスコーンアンテナは円盤(ディスク)と円錐(コーン)を組合わせた構造になっていて、使用可能周波数範囲がとても広いという特長があります。
スーパーディスコーンアンテナは円盤と円錐をエレメント化することで軽量かつ風に強い構造となっています。
さらにアマチュアバンド専用の垂直エレメントを追加することにより、ディスコーン本来の周波数範囲をも超え、スーパーの名にふさわしい特性を得ています。

25~1300MHz受信+中波(AM)
50/144/430/1200MHz帯送信可能

D1300AM ¥25,080(税込)¥22,800(税別)

AMラジオ受信対応

スーパーディスコーンアンテナ(固定局用)

DIGITAL対応 **RoHS**

- 周波数:中波(AM)、25~1300MHz
- 全長:1.7m
- 重量:1kg
- 耐入力:20W FM(50MHz)、100W FM(144MHz以上)
- 最大直径:84cm
- インピーダンス:50Ω
- 接栓:M-J
- 適合マスト径(mm):φ25~φ50

●空中線型式:単一型

意匠登録第699814号・実用新案登録第2017533号

25~1300MHz受信
50/144/430/1200MHz帯送信可能

D130 ¥22,880(税込)¥20,800(税別)

スーパーディスコーンアンテナ(固定局用)

DIGITAL対応 **RoHS**

- 全長:1.7m
- 重量:1kg
- 耐入力:20W FM(50MHz)、200W FM(144MHz以上)
- 最大直径:84cm
- インピーダンス:50Ω
- 適合マスト径(mm):φ25~φ50
- 接栓:M-J
- 同軸ケーブル:RG58A/U 約15m、MPコネクター付

●空中線型式:単一型

意匠登録第699814号・

実用新案登録第2017533号

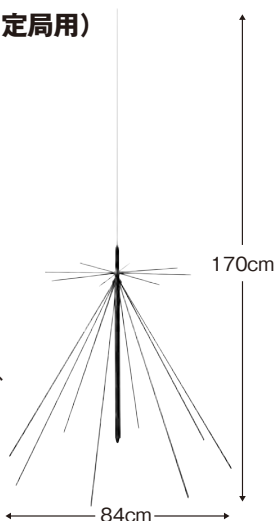

50~1500MHz受信
50/144/430/1200MHz帯送信可能

D150 ¥21,780(税込)¥19,800(税別)

広帯域ディスコーンアンテナ(固定局用)

DIGITAL対応 **RoHS**

- 全長:1.04m
- 重量:0.62kg
- 耐入力:50W FM(50MHz帯は30W FM)
- 最大直径:約58cm
- インピーダンス:50Ω
- 接栓:M-J
- 適合マスト径(mm):φ25~φ50
- 同軸ケーブル:RG58/U 10m、MPコネクター付
- 空中線型式:単一型

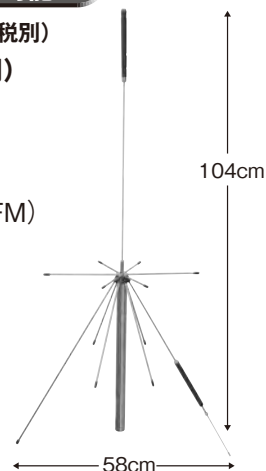

100~1500MHz受信
144/430/1200MHz帯送信可能

D190 ¥18,480(税込)¥16,800(税別)

スーパーディスコーンアンテナ(固定局用)

DIGITAL対応 **RoHS**

- 全長:0.84m
- 重量:0.52kg
- 耐入力:50W FM(144MHz帯は30W FM)
- 最大直径:約36cm
- インピーダンス:50Ω
- 適合マスト径(mm):φ25~φ50
- 接栓:M-J
- 同軸ケーブル:RG58/U 10m、M-Pコネクター付
- 空中線型式:単一型

実用新案登録第2017533号

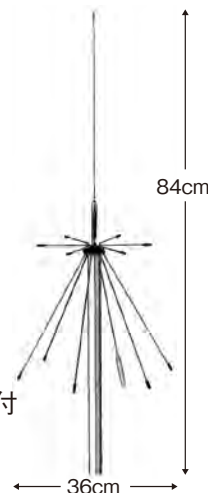

25~3000MHz受信
50/144/430/1200MHz帯送信可能

D3000N ¥21,780(税込)¥19,800(税別)

スーパーディスコーンアンテナ(固定局用)

DIGITAL対応 **RoHS**

- 全長:1.7m
- 重量:1kg
- 耐入力:20W(50MHz)、200W(144MHz以上)
- 耐風速:40m/sec
- 最大直径:84cm
- インピーダンス:50Ω
- 接栓:N-J
- 適合マスト径(mm):φ25~φ50

●空中線型式:単一型

意匠登録第699814号・実用新案登録第2017533号

100~1600MHz受信
144/430/1200MHz帯送信可能

D220S ¥30,800(税込)¥28,000(税別)

広帯域モバイル用ディスコーンアンテナ

- 全長:0.7m
- 重量:約350g
- 耐入力:50W FM時
- インピーダンス:50Ω
- 最大直径:約23cm
- 接栓:M-P型
- 空中線型式:単一型
- 形式:1/2λ(144MHz)、5/8λ(430MHz)
- ※145MHz帯調整可能



エアバンド受信用アンテナ



D303 ¥26,620 (税込) ¥24,200 (税別)

0.5~200MHz帯広帯域受信用アンテナ RoHS

- 全長:1.56m ●重量:0.85Kg ●インピーダンス:50Ω ●接栓:M-J ●耐風速:60m/sec ●最大直径:0.34m
- 適合マスト径(mm):Φ30~Φ62 ●同軸ケーブル:RG58/U 10m、MPコネクタ付 ※コイル方向集中可能



D777 ¥21,560 (税込) ¥19,600 (税別) 120/300MHz帯エアバンド受信用アンテナ RoHS

- 受信周波数範囲:120/300MHz帯 Air Band ●インピーダンス:50Ω ●利得:3.4dBi (120MHz)、5.5dBi (300MHz)
- 全長:1.7m ●重量:1.0kg ●接栓:M-J ●形式:5/8λ (120MHz)、5/8λ2段 (300MHz) ●耐風速:60m/sec
- 適合マスト径(mm):Φ30~Φ62



D103 ¥9,020 (税込) ¥8,200 (税別) 120/300MHz帯エアバンド受信専用モバイルアンテナ RoHS

- 受信周波数範囲:120/300MHz帯 Air Band ●インピーダンス:50Ω ●利得:2.15dBi (120MHz)、5.5dBi (300MHz)
- 全長:1.3m ●重量:225g ●接栓:M-P
- 形式:1/2λ (120MHz)、5/8λ2段 (300MHz) 【WHIP】

⚠ D303・D777・D103は受信用です。送信はできません。

受信用プリアンプ・分配器



0.5~1500MHz帯 ワイドバンド受信用プリアンプ

DMAX50 ¥27,500 (税込) ¥25,000 (税別) RoHS

- 周波数:0.5~1500MHz帯
- 利得:20dB (MAX)~-20dB (MIN)
- インピーダンス:50Ω、NF 3.5dB IP3 15dBm
- 接栓:M-J
- 電源:DC13.8V
- 重量:220g (本体)
- 外形寸法:W86×H25×D64mm (突起物含まず)
- 付属品:ACアダプター、シガーライタープラグ、ゴム足 (4ヶ)

⚠ DMAX50は受信用です。送信はできません。



特長:0.5~500MHz帯で1本のアンテナを2台の受信機に分配接続して使用する為の機器です。また、逆に接続することで1台の受信機に2本のアンテナを接続して使用する混合器としても使用できます。広帯域設計で、0.5~500MHzまでの範囲で使用でき、低損失及び優れたアイソレーションを実現いたしました。

0.5MHz~500MHz帯 受信用分配器/混合器 SS500 ¥11,000 (税込) ¥10,000 (税別) RoHS

- 周波数:0.5~500MHz帯
- インピーダンス:50Ω
- 接栓:M-J
- VSWR:2.0以下
- アイソレーション:18dB以上0.5~3MHz、30dB以上3~200MHz、17dB以上200~500MHz
- 挿入損失:0.6dB以下0.5~3MHz、0.8dB以下3~200MHz、1.0dB以下200~500MHz
- 外形寸法:27(H)×46(W)×57(D)mm (突起物含まず)

⚠ SS500は受信用です。送信はできません。

モバイルアンテナ

固定アンテナ

ハンディアンテナ

受信アンテナ

基台

オプション

351MHz 帯デジタル簡易登録局用アンテナ

300MVDU

¥20,240 (税込)
¥18,400 (税別)

351MHz帯デジタル簡易登録局用基地局用アンテナ

●周波数:351MHz帯 ●利得:3.65dBi ●インピーダンス: 50Ω ●VSWR:1.5以下 ●全長:82cm ●重量:710g
●接栓:M-J ●耐風速:60/sec. ●適合マスト径(mm):φ30~φ62 ●形式:3/4λ ●空中線型式:単一型



350MVH

¥24,200 (税込)
¥22,000 (税別)

351MHz帯デジタル簡易登録局用基地局用高利得アンテナ **RoHS**

●周波数:351MHz帯 ●利得:7.15dBi ●インピーダンス:50Ω ●VSWR:1.5以下
●全長:1.87m ●重量:900g ●接栓:M-J ●耐風速:60/sec. ●適合マスト径(mm):φ30~φ62
●形式:3段コリニア ●空中線型式:単一型



SE350

¥30,800 (税込)
¥28,000 (税別)

351MHz帯デジタル簡易登録局用マリン・基地局用高利得アンテナ **RoHS**

●周波数:351MHz ●利得:7.15dBi ●インピーダンス:50Ω ●VSWR:1.5以下 ●全長:2.25m ●重量:630g
●接栓:M-J ●耐風速:60m/sec ●適合マスト径(mm):φ25~φ100ステンレス製取付金具採用
●形式:3段コリニア ●空中線型式:単一型

モバイルアンテナ

デジタル簡易無線

ハンディアンテナ

受信・電源機器

基台

オプション

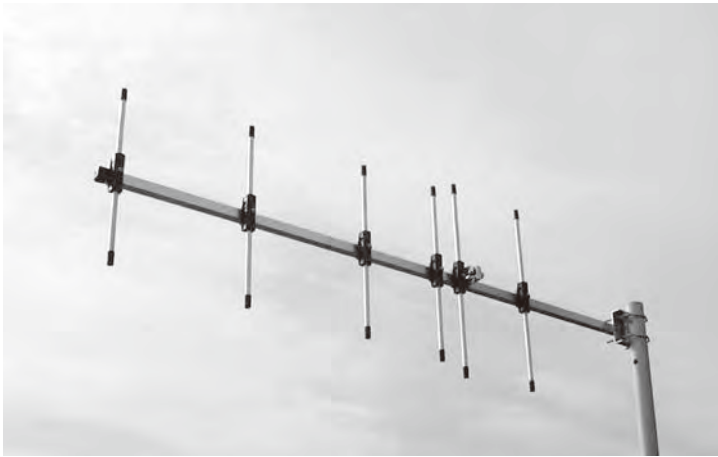

A350S5II ¥33,000 (税込) ¥30,000 (税別)

351MHz帯デジタル簡易登録局用5エレメント八木アンテナ (基地局用)

●ブーム長:1.4m
●エレメント長:0.42m
●重量:1.0kg
●周波数:351MHz帯
●利得:11.15dBi
●接栓:M-J
●受風面積:0.07㎡
●回転半径:約1.35m
●適合マスト径(mm):φ32~φ60
●形式:5エレメント八木アンテナ
●空中線型式:八木型

※エレメントは6本ありますが、第4エレメントは動作要素が異なりますので【5エレメント】と称しています。

※351MHz帯デジタル簡易登録局用アンテナは、ご使用の無線機の技適登録されているアンテナリストより選択し、ご使用ください。詳細は無線機の取扱説明書等をご確認ください。

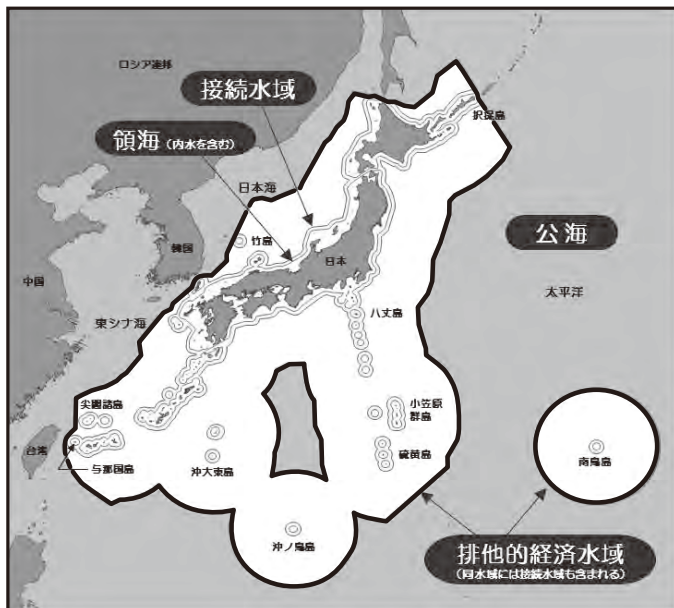

●350MHz帯デジタル登録局移動範囲の拡大について、平成20年総務省告示第465号に伴い、使用は左記のエリアとなります。

●令和5年度改正デジタル簡易無線局の増波にあたり、当社の351MHz帯のアンテナ製品は全て対応していますので安心してご使用いただけます。

※このたびの改正によってデジタル簡易無線局が使用できる範囲は、太い黒線で囲まれた部分となります。

※地図は総務省HPより引用。詳しくは総務省HP「デジタル簡易無線局の移動範囲の拡大について」をご参照ください。

MF350

¥16,280 (税込)

¥14,800 (税別)

351MHz帯デジタル簡易登録局用高利得スリムFRPアンテナ **RoHS**

- 周波数:351MHz帯●利得:5.15dBi●インピーダンス:50Ω●全長:1.18m
- 重量:185g●接栓:M-P●形式:1/2λ 2段 ノンラジアル●空中線型式:単一型

AZ350R

¥8,580 (税込)

¥7,800 (税別)

351MHz帯デジタル簡易登録局用モバイルアンテナ **RoHS**

- 周波数:351MHz帯●利得:5.15dBi●インピーダンス:50Ω●VSWR:1.5以下●全長:95cm
- 重量:130g●接栓:M-P●形式:1/2λ2段ノンラジアル
- 空中線型式:単一型【WHIP】

AZ350RB

¥10,780 (税込)

¥9,800 (税別)

351MHzデジタル簡易無線用アンテナ(車載用) **RoHS**

- 周波数:351MHz帯●利得:5.15dBi●インピーダンス:50Ω●VSWR:1.5以下●全長:95cm
- 重量:130g●接栓:M-P●形式:1/2λ2段ノンラジアル
- 空中線型式:単一型【WHIP】

AZ350MSP

¥7,810 (税込)

¥7,100 (税別)

351MHz帯デジタル簡易登録局用モバイルアンテナ **RoHS**

- 周波数:351MHz帯●利得:4.15dBi●インピーダンス:50Ω●VSWR:1.5以下●全長:77cm
- 重量:130g●接栓:M-P●空中線型式:単一型●形式:7/8λノンラジアル
- ※スプリングベース採用

AZ350S

¥6,710 (税込)

¥6,100 (税別)

351MHz帯デジタル簡易登録局用モバイルアンテナ **RoHS**

- 周波数:351MHz帯●利得:3.65dBi●インピーダンス:50Ω●VSWR:1.5以下●全長:55cm
- 重量:75g●接栓:M-P●形式:3/4λノンラジアル●空中線型式:単一型

AZ350SB

¥8,910 (税込)

¥8,100 (税別)

351MHzデジタル簡易無線用アンテナ(車載用) **RoHS**

- 周波数:351MHz帯●利得:3.65dBi●インピーダンス:50Ω●VSWR:1.5以下●全長:55cm
- 重量:75g●接栓:M-P●形式:3/4λノンラジアル●空中線型式:単一型

SRH350D

¥3,630 (税込)

¥3,300 (税別)

351MHz帯デジタル簡易無線ハンディアンテナ **RoHS**

- 周波数:351MHz帯●利得:2.15dBi●インピーダンス:50Ω●全長:20cm●重量:27g
- 接栓:SMA-P●形式:1/4λ●空中線型式:単一型

SRH350DR

¥4,840 (税込)

¥4,400 (税別)

351MHz帯デジタル簡易登録局用ハンディ用ロッドアンテナ **RoHS**

- 周波数:351MHz帯●利得:2.14dBi●インピーダンス:50Ω●全長:44cm(最大)
- 重量:38g●接栓:SMA-P●形式:1/2λ●空中線形式:単一型
- ※ご使用時はロッドアンテナをすべて伸ばしてください。縮めた状態で使用出来ません。

SRH350DH

¥3,850 (税込)

¥3,500 (税別)

351MHz帯デジタル簡易登録局用ハンディアンテナ **RoHS**

- 周波数:351MHz帯●利得:2.15dBi以下●インピーダンス:50Ω●全長:43cm●重量:39g
- 接栓:SMA-P●形式:1/2λ●空中線型式:単一型

SRHF350D

¥3,300 (税込)

¥3,000 (税別)

351MHz帯デジタル簡易登録局用フレキシブルハンディアンテナ **RoHS**

- 周波数:351MHz帯●利得:2.15dBi以下●インピーダンス:50Ω
- 全長:7.5cm●重量:20g●接栓:SMA-P●形式:1/4λ●空中線型式:単一型

SRH350DS

¥2,750 (税込)

¥2,500 (税別)

351MHz帯デジタル簡易登録局用ハンディアンテナ **RoHS**

- 周波数:351MHz帯●利得:2.15dBi以下●インピーダンス:50Ω
- 全長:2.5cm●重量:10g●接栓:SMA-P●形式:1/4λ●空中線型式:単一型

351MHz 帯デジタル簡易登録局用アンテナ

モバイルアンテナ

デジタル簡易無線

ハンディアンテナ

受信・電源機器

基台

オプション

接栓 MP

M350MRCA

¥15,510 (税込)

¥14,100 (税別)

351MHz 帯デジタル簡易登録局用アンテナ

- 周波数:351MHz 帯
- 利得:3.15dBi
- インピーダンス:50Ω
- SWR:2.0以下
- 接栓:M-P
- 全長:約0.48m
- 重量:500g
- 形式:3/4λ
- 空中線型式:単一型
- M350CL+マグネットマウント
- 同軸ケーブル:約 5m(3D-2V)



接栓 MP

M350MRH

¥15,290 (税込)

¥13,900 (税別)

351MHz帯デジタル簡易登録局用アンテナ

- 周波数:351MHz帯
- 利得:4.15dBi
- インピーダンス:50Ω
- SWR:2.0以下
- 接栓:M-P
- 全長:約0.94m
- 重量:550g
- 形式:3/4λ
- 空中線型式:単一型
- M350HE+マグネットマウント
- 同軸ケーブル:約5m(3D-2V)



接栓 SMAP

MR350 RoHS

¥7,920 (税込)

¥7,200 (税別)

351MHz帯デジタル簡易登録局用マグネットマウントアンテナ

- 周波数:351MHz帯
- 利得:4.15dBi
- インピーダンス:50Ω
- SWR:1.5以下
- 接栓:SMA-P
- 全長:約0.83m
- 重量:約470g
- 形式:3/4λ
- 空中線型式:単一型
- 同軸ケーブル:約4m



接栓 MP

M350KRHA

¥18,370 (税込)

¥16,700 (税別)

351MHz帯デジタル簡易登録局用アンテナ

- 周波数:351MHz帯
- 利得:4.14dBi
- インピーダンス:50Ω
- SWR:2.0以下
- 接栓:M-P
- 全長:約87cm
- 重量:約690g
- 形式:3/4λ
- 空中線型式:単一型
- M350HE+ガーターマウント
- 同軸ケーブル:約5m(3D-2V)



接栓 MP

M300MRDU

¥11,000 (税込)

¥10,000 (税別)

351MHz帯デジタル簡易登録局用アンテナ

- 周波数:351MHz帯
- 利得:2.15dBi
- インピーダンス:50Ω
- SWR:2.0以下
- 接栓:M-P
- 全長:約0.22m
- 重量:450g
- 形式:1/4λ
- 空中線型式:単一型
- E351+マグネットマウント
- 同軸ケーブル:約5m(3D-2V)



接栓 SMAP

MR350S RoHS

¥5,830 (税込)

¥5,300 (税別)

351MHz帯デジタル簡易登録局用マグネットマウントアンテナ

- 周波数:351MHz帯
- 利得:2.15dBi
- インピーダンス:50Ω
- SWR:1.5以下
- 接栓:SMA-P
- 全長:約0.22m
- 重量:約395g
- 形式:1/4λ
- 空中線型式:単一型
- 同軸ケーブル:約4m



※これらのアンテナは車や金属板の上でご使用ください。非金属(木やプラスチックなど)の上ではSWRが高くなり動作しません。

※351MHz帯デジタル簡易登録局用アンテナは、ご使用の無線機の技適登録されているアンテナリストより選択し、ご使用ください。詳細は無線機の取扱説明書等をご確認ください。

140MHz 帯デジタル小電力コミュニティ無線用アンテナ

SRHF140D
¥4,070 (税込)
¥3,700 (税別)

140MHz帯デジタル小電力コミュニティ無線ハンディ用アンテナ
●周波数:140MHz帯 ●利得:-4.5dBi ●インピーダンス:50Ω ●全長:7.5cm ●重量:20g
●接栓:SMA-P ●形式:1/4λ ●空中線型式:単一型

SRH140D
¥5,280 (税込)
¥4,800 (税別)

140MHz帯デジタル小電力コミュニティ無線ハンディ用アンテナ
●周波数:140MHz帯 ●利得:2.14dBi ●インピーダンス:50Ω ●全長:40cm ●重量:38g
●接栓:SMA-P ●形式:1/4λ ●空中線型式:単一型

VX140
¥13,200 (税込)
¥12,000 (税別)

140MHz帯デジタル小電力コミュニティ無線基地局用アンテナ
●周波数:140MHz帯 ●利得:2.14dBi ●インピーダンス:50Ω ●全長:1.34m
●重量:700g ●接栓:M-J ●耐風速60m/sec ●適合マスト径(mm):φ30~φ62
●形式:1/2λノンラジアル ●空中線型式:単一型

モバイルアンテナ

デジタル小電力
コミュニティ無線

ハンディアンテナ

受信・電源機器

基台

オプション

※デジタル小電力コミュニティ無線は、法令上アンテナ形式と空中線利得(最大2.14dBi以下)が制限されています。アマチュア無線のアンテナはご使用になれませんのでご注意ください。専用アンテナ以外をご使用された事によるトラブル等につきましては、責任を負いかねます。予めご了承ください。

高アイソレーション、低ロス設計のMXシリーズ。

HF~144/430MHzのデュプレクサーの場合、アンテナを接続するコネクタとHF~144MHzのコネクタの間がLPFになっていて144MHz帯以下の周波数だけを通過させ、アンテナを接続するコネクタと430MHzのコネクタの間がHPFになっていて430MHz帯以上の周波数だけを通過させる仕組みになっています。

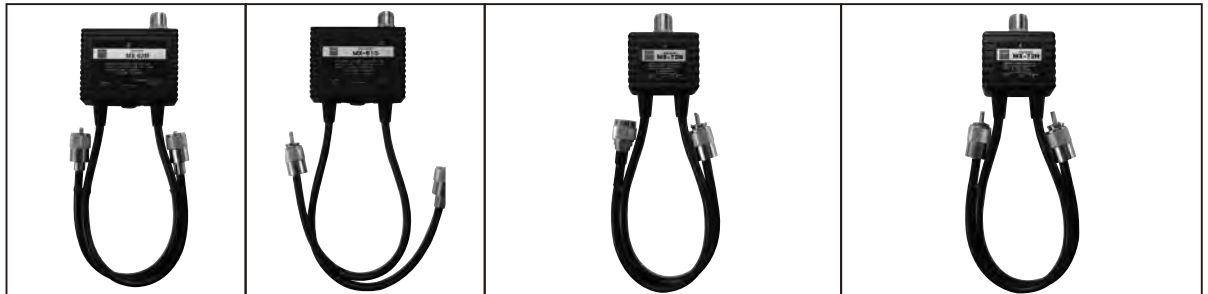

デュプレクサー	HF~50/76~470MHz	HF/50~470MHz	HF~144/430MHz	
形名	MX62M	MX610	MX72N	MX72H
価格	¥11,000(税込) ¥10,000(税別)	¥11,000(税込) ¥10,000(税別)	¥8,800(税込) ¥8,000(税別)	¥8,250(税込) ¥7,500(税別)
通過帯域	LPF:1.6~56MHz/ HPF:76~470MHz (ただし76~120MHzは受信のみ)	LPF:1.3~30MHz/ HPF:49~470MHz (ただし76~120MHzは受信のみ)	LPF:1.6~30MHz・49~150MHz/ HPF:350~460MHz(受信対応LPF:1.6~225MHz/HPF:340~1000MHz)	
通過電力	600W(PEP)	1.3~30MHz:600W(PEP) 49~250MHz:600W(PEP) 300~470MHz:500W(PEP)	1.6~30MHz:400W(CW)/1kW(PEP)・49~150MHz:150W(CW)/400W(PEP)・350~460MHz:100W(CW)/250W(PEP)	
挿入損失(注)	LPF:0.2dB以下/ 140~470MHz:0.3dB以下	LPF:0.2dB以下 HPF:0.25dB以下	LPF:0.15dB以下/HPF:0.25dB以下	
端子間アイソレーション	50dB以上	45dB以上	60dB以上	
特性インピーダンス	50Ω		50Ω	
SWR(注)	1.2以下		1.2以下	
コネクタ				
同軸ケーブル	5D-2VS(35cm)		5D-2VS(35cm)	
外形寸法	86W×25H×64Dmm		46W×25H×57Dmm	
重量	360g	360g	220g	

(注)アマチュアバンドにおいて

モバイルアンテナ

固定アンテナ

ハンディアンテナ

受信・電源機器

基台

オプション

高アイソレーション、低ロス設計のMXシリーズ。

144MHz/430MHzの2バンドアンテナと併用すると一本のアンテナで、144MHzのトランシーバーと430MHzのトランシーバーの2台を接続して、同時に2バンドでオペレートすることが可能となります。他にも3バンド対応のトリプレクサーなど各種豊富にラインアップしておりますので、ご自分の希望に合うものを選ぶことができます。

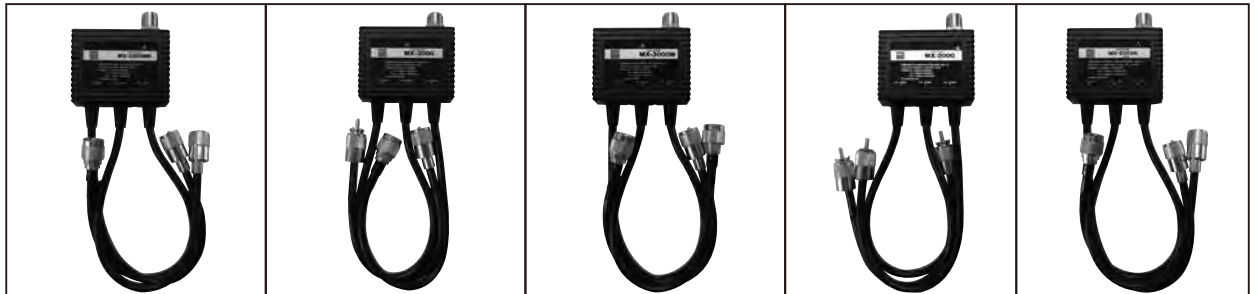

トリプレクサー	HF~144/430/1200MHz			HF~50/144/430MHz	
形名	MX3300MN	MX3000	MX3000N	MX2000	MX2000N
価格	¥13,200(税込) ¥12,000(税別)	¥13,200(税込) ¥12,000(税別)	¥13,750(税込) ¥12,500(税別)	¥13,200(税込) ¥12,000(税別)	¥13,200(税込) ¥12,000(税別)
透過帯域	LPF:1.6~160MHz/BPF:350~500MHz/HPF:850~1300MHz			LPF:1.6~60MHz/BPF:110~170MHz/ HPF:300~950MHz	
通過電力	LPF:800W(PEP)/BPF:500W(PEP)/HPF:200W(PEP)			LPF:800W(PEP)/BPF:800W(PEP)/ HPF:500W(PEP)	
挿入損失(注)	LPF:0.2dB以下/BPF:0.3dB以下/HPF:0.4dB以下			LPF:0.15dB以下/BPF:0.2dB以下/ HPF:0.25dB以下	
端子間アイソレーション(注)	55dB以上			60dB以上	
特性インピーダンス	50Ω			50Ω	
SWR(注)	1.2以下			1.2以下	
コネクター					
同軸ケーブル	5D-2VS(35cm)			5D-2VS(35cm)	
外形寸法	86W×25H×64Dmm			86W×25H×64Dmm	
重量	385g	410g	420g	360g	

(注)アマチュアバンドにおいて

※LPF:ローパスフィルター BPF:バンドパスフィルター HPF:ハイパスフィルター

※挿入損失、端子間アイソレーション、SWRはアマチュアバンド内の値です。

※PEP:Peak Envelope Power…尖頭電力という意味で、瞬間的に振れる最大電力のことあり、SSBと同様の電力値とお考えください。

※方向性はありません。

新デジタルモードFT8等での運用時における注意点

新デジタルモードFT8等で、連続した送信が想定される場合はアンテナや、周辺機器に大きな負荷(ダメージ)を与えてしまう可能性がありますので耐入力に関しては、**SSB(PEP)1/5以内の送信出力**でご使用ください。

通過形SWRパワー計はトランシーバーからアンテナへ向う高周波電力(進行波)とアンテナからトランシーバーに向う高周波電力(反射波)さらにSWRを測定することができます。

反射波の大きさはアンテナの整合状態と送信出力によって変化しますが、反射波が大きくなり過ぎるとトランシーバーが故障したり電波障害が発生したりすることがあります。

アンテナの整合状態を表すのがSWR(Standing Wave Ratio=定在波比)です。SWR:1は完全な整合で送信出力の大小に関係なく反射波は0ワットとなります。当社のアンテナはSWR:1.5以下の性能が保証されていますが、周囲の環境や経年変化などにより悪化することもありますので、

通過形SWRパワー計を用意しておいてときどきチェックされることをおすすめします。

なおトランシーバーの送信出力を正確に測定するときは出力に応じたダミーロードを併用してください。

モバイルアンテナ

固定アンテナ

ハンディアンテナ

受信・電源機器

基台

オプション



SX1100 ¥37,400(税込) ¥34,000(税別) 2センサー内蔵 1.8~1300MHz RoHS

- 周波数範囲:S1(1.8~160MHz)、S2(430~450MHz/800~930MHz/1240~1300MHz)
- 電力測定レンジ:5W・20W・200W ●電力測定確度:±10%(F.S)
- 連続測定最大電力:100W S1(1.8~160MHz)/S2(430~1300MHz)、70W S1(100~160MHz)
- SWR測定最小電力:S1(1W)、S2(2W) ●挿入損失:S1(0.2dB以下)、S2(0.15dB以下)
- 測定機能:進行波電力・反射波電力・SWR・PEPモニター ●入出力コネクター:S1(M-J)、S2(N-J)
- 照明表示:外部DC13.8V電源接続時照明、各種機能LED表示 ●電源:DC13.8V
- 外形寸法:155W×63H×103Dmm ●重量:890g ●センサー:2センサー方式(S1/S2)



SX600 ¥28,600(税込) ¥26,000(税別)

1.8~525MHz 351MHz帯(デジタル簡易無線)測定可能(※1) RoHS

- 周波数範囲:S1(1.8~160MHz)、S2(140~525MHz) ●電力測定レンジ:5W・20W・200W
- 電力測定確度:±10%(F.S)
- 連続測定最大電力:150W S2(140~220MHz)、100W S1(1.8~100MHz)/S2(400~525MHz)、70W S1(100~160MHz)
- SWR測定最小電力:S1(1W)、S2(4W) ●挿入損失:S1(0.2dB以下)、S2(0.3dB以下)
- 測定機能:進行波電力・反射波電力・SWR・PEPモニター ●入出力コネクター:M-J
- 照明表示:外部DC13.8V電源接続時照明、センサー切替LED表示 ●電源:DC13.8V
- 外形寸法:155W×63H×103Dmm ●重量:630g ●センサー:2センサー方式(S1/S2)



SX400 ¥18,700(税込) ¥17,000(税別)

140~525MHz 351MHz帯(デジタル簡易無線)測定可能(※1) RoHS

- 周波数範囲:140~525MHz ●電力測定レンジ:5W・20W・200W
- 5Wレンジ±10%(F.S)、20Wレンジ±5%(F.S)、200Wレンジ±5%(F.S)(220~420MHzでは-10%を加算、450~525MHzでは+10%を加算)
- 連続測定最大電力:150W(140~220MHz)、100W(400~525MHz)
- SWR測定最小電力:4W
- 挿入損失:140~250MHz0.1dB以下、400~470MHz0.2dB以下、525MHz0.3dB以下
- 測定機能:進行波電力・反射波電力・SWR・PEPモニター ●入出力コネクター:M-J ●電源:DC13.8V
- 外形寸法:155W×63H×103Dmm ●重量:540g



SX200 ¥15,400(税込) ¥14,000(税別) 1.8~200MHz RoHS

- 周波数範囲:1.8~200MHz ●電力測定レンジ:5W・20W・200W
- 電力測定確度:5Wレンジ±5%(F.S)、20Wレンジ±7.5%(F.S)、200Wレンジ±5%(F.S)(160~200MHzでは+15%を加算)
- 連続測定最大電力:150W(3.5~50MHz)、100W(1.8~3.5MHz、50~150MHz)、70W(100~200MHz)
- SWR測定最小電力:1W ●挿入損失:0.15dB以下(1.8~3.5MHzおよび150~200MHzでは0.2dB以下)
- 測定機能:進行波電力・反射波電力・SWR・PEPモニター ●入出力コネクター:M-J ●電源:DC13.8V
- 外形寸法:155W×63H×103Dmm ●重量:540g



SX100 ¥22,000(税込) ¥20,000(税別) 1.6~60MHz RoHS

- 周波数範囲:1.6~60MHz ●電力測定レンジ:30W・300W・3kW ●電力測定確度:±10%(F.S)
- 連続測定最大電力:1.2kW(3.5~60MHz)、1kW(1.6~3.5MHz)
- SWR測定最小電力:3W ●挿入損失:0.1dB以下 ●測定機能:進行波電力・反射波電力・SWR・PEPモニター
- 入出力コネクター:M-J ●電源:DC13.8V ●外形寸法:155W×63H×103Dmm ●重量:640g

電源13.8Vはメーターの照明用です。通常の測定には必要ありません。

※1 製品本体裏面のシリアル番号の末尾に「F」が付いている製品のみ対応しています。



手軽にパワー確認。

144/430MHz帯コンパクトSWRパワー計 **SX27P** ¥12,100(税込)¥11,000(税別)

140~150MHz/430~450MHz

●周波数範囲:140~150MHz、430MHz~450MHz●電力測定レンジ:15W・60W●測定電力:0~60W

●インピーダンス:50Ω●挿入損失:0.3dB以下●測定機能:進行波電力・SWR●入出力コネクター:M-J

●外形寸法:64W×75H×31Dmm●重量:200g

※安全のため、走行中の使用はおやめください。

一発直読。便利なクロスメーター(交差形電力計)パワーとSWRを同時に測定



クロスニードルSWRパワー計 **SX40C** ¥15,400(税込)¥14,000(税別)

●使用周波数帯:144~146MHz、430~470MHz●入力インピーダンス:50Ω

●電力測定レンジ:30W・300W(測定レンジ切り替えボタン押し込み)

●電力測定確度:±10%AT.FS●SWR最小測定電力:3W●入出力コネクター:M-J

●外形寸法:85W×87H×95Dmm

●重量:270g●0点調整可能



クロスニードルSWRパワー計 **SX20C** ¥16,500(税込)¥15,000(税別)

●使用周波数帯:3.5~30MHz、50~54MHz、130~150MHz

●入力インピーダンス:50Ω●電力測定レンジ:30W・300W(測定レンジ切り替えボタン押し込み)

●電力測定確度:±10%AT.FS●SWR最小測定電力:3W●入出力コネクター:M-J

●外形寸法:85W×87H×95Dmm

●重量:270g●0点調整可能



クロスニードルSWRパワー計 **SX240C** ¥38,500(税込)¥35,000(税別)

●周波数範囲:S1(1.8~54MHz)、S2(140~470MHz)

●電力測定レンジ:30W・300W・3kW(HF帯のみ)●電力測定確度:±10%(F.S)

●連続測定最大電力:300W(50MHz帯、140~470MHz)、1kW(1.8~30MHz)

●SWR測定最小電力:3W●測定機能:進行波電力・反射波電力・SWR●入出力コネクター:M-J

●電源:13.8V(メーター照明用)●外形寸法:170W×115H×150Dmm●重量:1350g

交差形電力計…2組のメーターを配置して進行電力、反射電力および両者の交点によりSWRを直接読み取ることができます。

DL

ダミーロード(同軸終端器) 無線機からの電力を測定する時の必需品。



DL50A ¥6,600(税込)¥6,000(税別) **RoHS**

●周波数範囲:DC~1000MHz●定格電力:15W(AVG)、100W(PEAK)

●インピーダンス:50Ω●SWR:1.15以下(DC~800MHz※)、1.2以下(800~1000MHz)

●入力コネクター:M-P

●外形寸法:Φ32×81mm

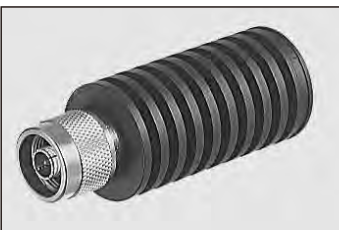

DL50N ¥13,200(税込)¥12,000(税別) **RoHS**

●周波数範囲:DC~1500MHz●定格電力:15W(AVG)、100W(PEAK)

●インピーダンス:50Ω

●SWR:1.15以下(DC~1GHz※)、1.2以下(1GHz~1.3GHz※)、1.3以下(1.3GHz~1.5GHz)

●入力コネクター:N-P

●外形寸法:Φ32×81mm

※アマチュアバンドにおいて。

DSP

スイッチングモード 小型、軽量、タフな電源。 直流安定化電源



- DSP500** スwitchingモード直流安定化電源 ¥19,800(税込) ¥18,000(税別) **RoHS**
- 入力電圧:AC100V●出力電圧:DC13.8 ±0.2V●出力電圧変動率:0.2%以下(定格負荷時)
 - 出力電流:5A 連続(1日8時間×3日間耐久試験)●定格時効率:約84%
 - 過電流保護回路動作値:約6.5A●過電圧保護回路動作値:約16.2V
 - リップル電圧:10mV(定格負荷時)●冷却方式:自然空冷
 - 質量:約430g●寸法:75W×35H×135Dmm(突起物を除く)●安全規格 PSE取得

モバイルアンテナ

固定アンテナ

ハンディアンテナ

電源機器

GZD

スイッチングモード 進化したスイッチングモード直流安定化電源。 直流安定化電源



- GZD2000** **RoHS**
- スイッチングモード直流安定化電源 ¥41,800(税込) ¥38,000(税別)
- 入力電力:AC100V●出力電力:DC3V~15V(13.8V固定出力可能)
 - 出力電圧変動率:0.3%以下(定格負荷時)
 - 出力電流:20A 連続(1日8時間×3日間 耐久試験)●定格時効率:約82%
 - 過電流保護回路動作値:約23A
 - 過電圧保護回路動作値:約16.5V●リップル電圧:5mV(定格負荷時)
 - 冷却方式:強制空冷●ヒューズ:8A
 - 電圧電流計:電圧電流切替式デジタルメーター●質量:約2.02kg
 - 寸法:210W×80H×185Dmm(突起物を除く)



- GZD4000** **RoHS**
- スイッチングモード直流安定化電源 ¥57,200(税込) ¥52,000(税別)
- 入力電力:AC100V●出力電力:DC3V~15V(13.8V固定出力可能)
 - 出力電圧変動率:0.35%以下(定格負荷時)
 - 出力電流:35A 連続(1日8時間×3日間 耐久試験)●定格時効率:約82%
 - 過電流保護回路動作値:約43A●過電圧保護回路動作値:約16.5V
 - リップル電圧:5mV(定格負荷時)●冷却方式:強制空冷●ヒューズ:12A
 - 電圧電流計:電圧電流切替式デジタルメーター●質量:約2.90kg
 - 寸法:210W×80H×265Dmm(突起物を除く)
- ※HF100W機で安心な設計

GZV

スイッチングモード 安心の40Aモデル。 直流安定化電源



- スイッチングモード直流安定化電源 連続40A/断続43A 5~15V可変
- GZV4000** ¥55,000(税込) ¥50,000(税別) **RoHS**
- 入力:100V 9A(50、60Hz)
 - 出力電圧:DC5V~15V(可変)●出力電流:連続40A、8時間
 - 外形寸法:210W×110H×330Dmm●重量:3.5kg
 - 放熱方式:強制空冷ファン●スピーカー内蔵

- ⚠️ ご注意
- ◎当社のDC-DCコンバーターは大型車などの24Vバッテリーを12Vに変換するための機器です。また、無線機器用に設計されていますので、これ以外の目的では使用できません。
 - ◎お使いになる無線機の電流容量を確認し、十分余裕のある商品をお選びください。※ケースを外したり、セット内部に手や物を入れたりしないでください。感電することがあります。
 - ◎風通しを良くするため、壁面から離して置くようにしてください。また、機種によりケースに通風孔があていますが、この穴をふさがないようにしてください。
 - ◎DC-DCコンバーターを濡れた手で絶対に触らないでください。
 - ◎付属している電源ケーブルは必ずバッテリーから直接とってください。また、細いケーブルに変えるとケーブルが発熱し思わぬ事故につながる場合があります。
 - ※オープン価格は標準価格を定めていません。

●無線機用電源ケーブルセット

PC1 ¥2,750(税込) ¥2,500(税別) **RoHS**

PC3 ¥3,300(税込) ¥3,000(税別) **RoHS**

- ケーブル長:1m(PC1)、3m(PC3)
- ヒューズ:20A
- *T型プラグ/圧着端子付
- *ケーブルは2スケアを使用



PC1

ヒューズ・パイロットランプ内蔵シガープラグ

CG1 **RoHS**

¥2,640(税込) ¥2,400(税別)

- コード長:1.5m(1.25スケア)
- 12Aヒューズ、T型プラグ付



- ⚠️ ご注意
- ※ハンディ機やモバイル機(20Wまで)の使用をお願いします。これ以上の使用は許容電流を超え、車両火災や電装品など故障の原因になりますので使用を控えてください。
 - 20W以上ご使用の際は、PC1およびPC3のご利用をお勧めします。



リニアシリーズ型

GSS500 ¥20,900 (税込) ¥19,000 (税別) RoHS

- 入力:100V 1.6A(50、60Hz) ●出力電圧:DC13.8V(固定)
- 出力電流:連続5A(13.8V時)8時間、断続6A(1分送信、1分受信)
- 外形寸法:160W×92H×165Dmm ●重量:3kg



リニアシリーズ型

GSV3000 ¥57,200 (税込) 52,000 (税別) RoHS

- 入力:100V 6.5A(50、60Hz) ●出力電圧:DC1V~15V(可変)
- 出力電流:連続30A(13.8V時)8時間、断続34A ●外形寸法:250W×150H×240Dmm
- 重量:9kg ●温度感応式強制空冷ファン付

A.C.C(バックアップ出力機能付) DC POWER OUTLET付



連続30A/マイクロコンピューター制御 スイッチング方式

GZR3000 ¥49,500 (税込) ¥45,000 (税別) RoHS

- 入力電圧:19~33VDC ●出力電圧:12~15VDC(0.2V刻みで変更可能)
 - 定格電流:30A ●外形寸法:130W×55H×195Dmm ●重量:1.3kg
- 電源スイッチ遠隔制御機能、3桁デジタルLEDメーター、保護回路動作時における自己診断機能搭載

A.C.C(バックアップ出力機能付)



連続20A/断続23Aスイッチングモード

GZR2000 ¥31,900 (税込) ¥29,000 (税別) RoHS

- 入力電圧:22~30VDC ●出力電圧:DC13.8V±0.5V ●過電圧保護回路:16V±0.5V
- 出力電流:連続20A・断続23A ●BACKUP電流:0.2A ●冷却:自然空冷
- 外形寸法:156W×57H×168Dmm ●重量:1.4kg

A.C.C(バックアップ出力機能付) DC POWER OUTLET付



連続10A/断続12A ドロップパー式

GCR1000 ¥27,500 (税込) ¥25,000 (税別) RoHS

- 入力電圧:20~30VDC ●出力電圧:13.8VDC、±0.5V
- 定格電流:連続10A(DC24V)8時間、断続12A ●外形寸法:143W×50H×183Dmm
- 重量:1.3kg 保護回路付

A.C.C(バックアップ出力機能付)



連続5A/断続5.5A ドロップパー式

GCR500 ¥14,300 (税込) 13,000 (税別) RoHS

- 入力電圧:20~30VDC ●出力電圧:13.8VDC、±0.5V
- 定格電流:連続5A(DC24V)8時間、断続5.5A ●外形寸法:112W×45H×100Dmm
- 重量:0.6kg 保護回路付



連続5A/断続5.5A ドロップパー式

GCR125 ¥14,300 (税込) 13,000 (税別) RoHS

- 入力電圧:20~30VDC ●出力電圧:13.8VDC、±0.5V
- 定格電流:連続5A(DC24V)8時間、断続5.5A
- 外形寸法:112W×45H×100Dmm ●重量:0.6kg 保護回路付

モーターランシーバーやアクセサリ機器の多くは直流電圧13.8Vで動作しますから、バッテリー電圧24Vのディーゼル車で使う場合、じかに接続することはできません。直流24Vを直流13.8Vに変換する装置であるDC・DCコンバーターが必要になります。複数の機器をDC・DCコンバーターに接続する場合は、それぞれの機器の合計消費電流が定格出力電流を超えないようにしてください。

ハンディ用イヤホン (ソフトタイプ) **RoHS**

HE37 ¥3,850 (税込) ¥3,500 (税別)

- 周波数特性:20Hz~4kHz●定格電力:500mW最大
- インピーダンス:8Ω●イヤホン:マグネチックイヤホン
- コード:ツイストコード、約1m
- プラグ:3.5mmストレートプラグ

ハンディ用イヤホン **RoHS**

HE47M/K/P ¥3,300 (税込) ¥3,000 (税別)

HE47M...3.5φL型プラグ

HE47K...2.5φL型プラグ

HE47P...3.5φストレートプラグ

- 周波数特性:20Hz~4.5kHz●インピーダンス:8Ω
- 定格入力:300mW(max)●コード長:約1m
- 重量:11g(コード含む)●形式:マグネチックイヤホン

ハンディ用耳かけ式イヤホン **RoHS**

HE57M/K ¥3,080 (税込) ¥2,800 (税別)

HE57M...3.5φストレートプラグ HE57K...2.5φストレートプラグ

- 周波数特性:350Hz~1.5kHz
- 定格入力:80mW(max)●インピーダンス:32Ω●重量:約20g
- コード長:約75cm

ハンディ用耳かけ式イヤホン **RoHS**

HE77M/K ¥3,080 (税込) ¥2,800 (税別)

HE77M...3.5φストレートプラグ HE77K...2.5φストレートプラグ

- 周波数特性:300Hz~20kHz●定格入力:40mW(MAX)
- インピーダンス:32Ω●重量:約20g(コード含む)
- コード長:約0.4~1.1m(カールコード)

耳かけハンディ用イヤホン **RoHS**

HE87M/K ¥3,080 (税込) ¥2,800 (税別)

HE87M...3.5φ2極ストレートプラグ HE87K...2.5φ2極L型プラグ

- 周波数特性:300Hz~20kHz●定格入力:80mW(MAX)
- インピーダンス:32Ω●重量:約20g(コード含む)
- コード長:約50cm



ハンディ用耳掛け式 イヤホンマイク

DEE40KC/M/S ¥5,280(税込) ¥4,800(税別) RoHS (※1)

DEE40KC … KENWOOD特殊プラグ

DEE40M … ストレート型2プラグ

DEE40S … ストレート型3.5φ4極1プラグ防水タイプ

●イヤホン入力:500mW(最大)32Ω ●マイクロホン:コンデンサーマイク2.2kΩ ECM型

●重量:約30g ●コード長:約75cm(プラグ - マイク間)



写真はDEE40KCです。

ハンディ用カナルタイプ イヤホンマイク

DSE30KC/M/S ¥3,300(税込) ¥3,000(税別) RoHS (※1)

DSE30KC … KENWOOD特殊プラグ

DSE30M … ストレート型2プラグ

DSE30S … ストレート型3.5φ4極1プラグ防水タイプ

●イヤホン入力:15mW(最大)16Ω ●マイクロホン:コンデンサーマイク2.2kΩ ECM型

●重量:約30g ●コード長:約75cm(プラグ - マイク間)



写真はDSE30KCです。

DEE/DSEシリーズプラグ



Mタイプ
スピーカー:3.5φ
マイク:2.5φ

Sタイプ
3.5φ
4極ねじ込み

KCタイプ
3.5φ
(ケンウッド)

MS900W ID /VD ¥11,000(税込) ¥10,000(税別)

MS900W S ¥8,800(税込) ¥8,000(税別)

防水型ハンディ用スピーカーマイク RoHS

●スピーカー入力:1000mW(MAX)8Ω ●マイクロホン:コンデンサーマイク、2.2kΩ

●マイク感度:-40dB±2dB ●重量:約150g ●コード長:約1.5m(伸長時)

●3.5φイヤホンジャック付き

※JIS防滴保護等級5級相当(IPX5)



写真はMS900WSです。

MS800ID ¥7,700(税込) ¥7,000(税別)

MS800S ¥6,600(税込) ¥6,000(税別)

ハンディ用スピーカーマイク RoHS

●スピーカー入力:500mW(MAX)8Ω ●マイクロホン:ECM型 2.2kΩ

●重量:約105g ●コード長:約0.5~2m(カールコード)

●3.5φイヤホンジャック付き



写真はMS800IDです。

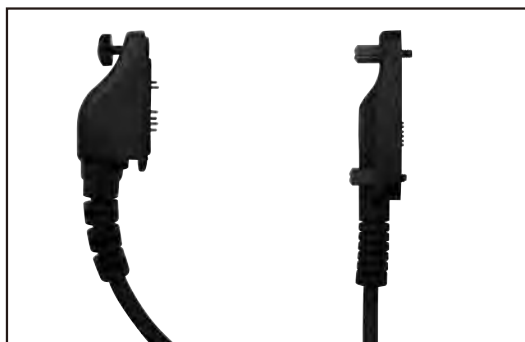

IDタイプ
接続プラグ

VDタイプ
接続プラグ

モバイルアンテナ

固定アンテナ

ハンディアンテナ

受信・電源機器

基台

オプション

モバイル用基台

※商品名に明示されている場所以外へは取り付けないでください。
 ※走行中に各部のビスがゆるむ場合がありますので、ビスはしっかりと締め付けてご使用ください。
 また、定期的な増締めを行ってください。

カメラ三脚・マスト・ポール用



TRS3 RoHS
¥14,300(税込)
¥13,000(税別)
 カメラ三脚用取付金具
 (アース取付用蝶ネジ付)
 ●重量:240g●アンテナ取付部接栓:M-J●ケーブル取付部接栓:M-J●蝶ボルト:M5●カメラ取付用ネジ穴:1/4インチ●同軸ケーブル:RG58A/U 20cm

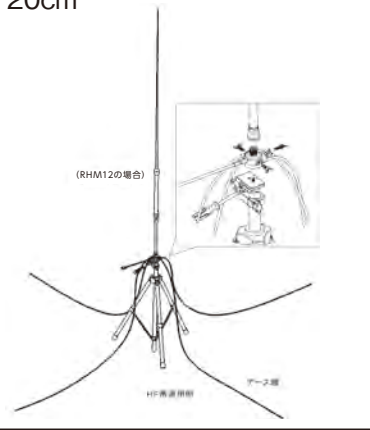

ルーフサイド用

K300
¥6,930(税込)
¥6,300(税別)
RoHS
 (可倒式)
 (意匠登録第857921号)



SUPER GAINER
 ※この基台はスーパーゲイナーに合わせたデザインとなっていますが、他のアンテナとの組み合わせも使用可能です。

強靱タイプ K11
¥6,380(税込)
¥5,800(税別)
RoHS
 (可倒式)



可倒式ミディーサイズベース 2軸変角機構付
 アンテナを垂直にできる 2軸変角機構付。
K311
¥5,500(税込)
¥5,000(税別)
RoHS

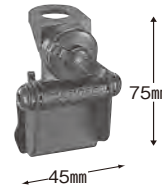

可倒式コンパクトベース2軸変角機構付
 アンテナを垂直にできる2軸変角機構付。
 コンパクト&ヘビーデューティー仕様。

K301
¥5,170(税込)
¥4,700(税別)
RoHS
 (可倒式)



BL
¥2,750(税込)
¥2,500(税別)
RoHS
 ステンレス製、
 万能金具付。

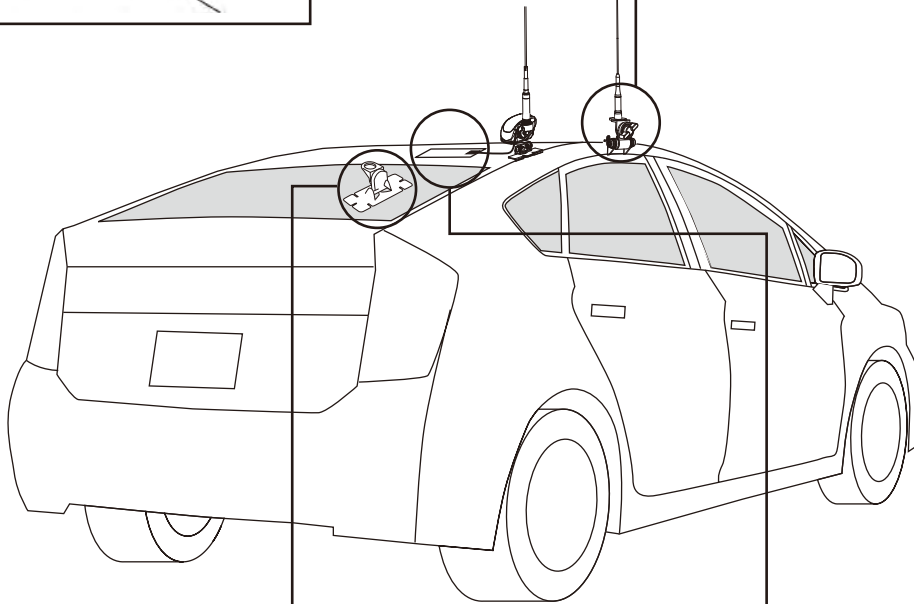
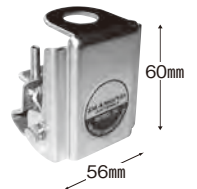

バイクナンバープレート基台

KB2 RoHS
¥4,620(税込)
¥4,200(税別)
 ●ステンレス製

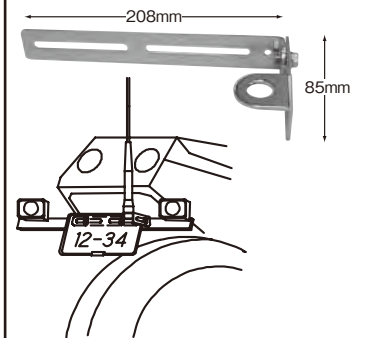

貼り付け用

HRK
¥4,510(税込)
¥4,100(税別)
RoHS
 ●強力両面テープ使用

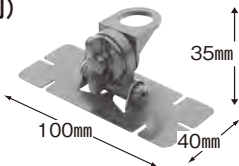

マグネットアースシート

MAT50
¥3,960(税込)
¥3,600(税別)
RoHS
 7~50MHz帯マグネットアースシート
 ※詳しくは本カタログ 23ページをご覧ください。



●同軸ケーブルは長さに応じてお選び頂けます。
 当社アンテナベースに最適なケーブルを各種用意しております。ルーフサイド、トランクリッドなど長さに応じてお選びください。詳しくはP48~P49「ケーブルオプション」のコーナーをご参考にして下さい。(車載用ケーブルに関しては、BNC・SMAコネクタを除き、すべて脱着式となります)

トリプルアースセット

TPES3 ¥3,168 (税込) ¥2,880 (税別)

●アース線全長(15cm、30cm、45cm)の各1本、合計3本セット●アンテナコネクタ側端子:φ16mm Y型端子:6mmネジまで対応●推奨周波数 HF帯~50MHz帯

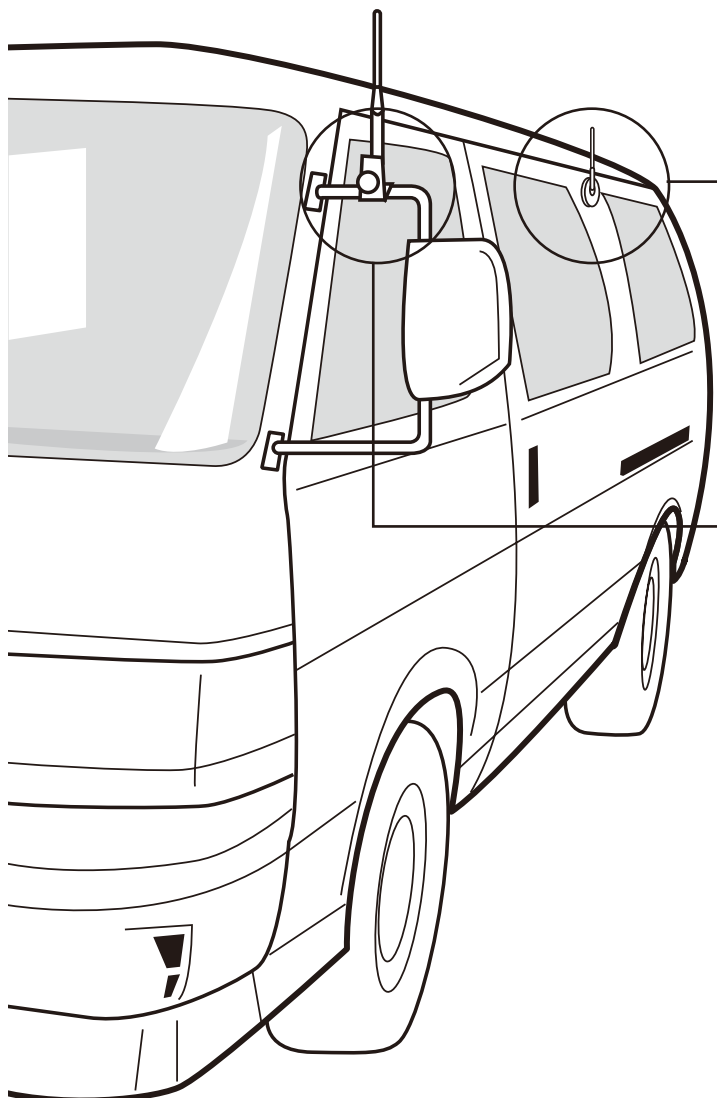
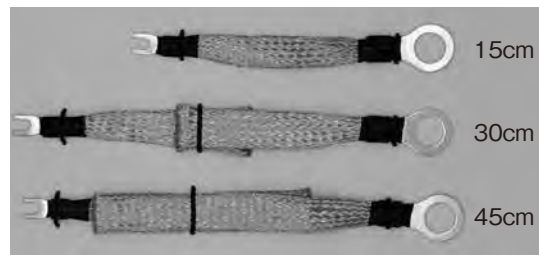

小型マグネットベース

ハンディアンテナに対応

MCRM SMA ¥6,490 (税込) ¥5,900 (税別)

※詳しくは本カタログ28ページをご覧ください。

キャリア・パイプ用

SUPER GAINER

K540 ¥7,700 (税込) ¥7,000 (税別) RoHS

(可倒式)

●適合パイプ径(mm):φ15~φ25
※この基台はスーパーゲイナーに合わせたデザインとなっていますが、他のアンテナとの組み合わせも使用可能です。

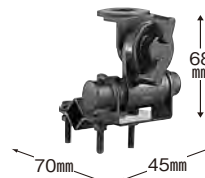

強靱タイプ

K44L ¥7,370 (税込) ¥6,700 (税別) RoHS

(可倒式)

●適合丸パイプ径(mm):φ15~φ40
●適合角パイプ径(mm):40~45mm



CRM ¥3,410 (税込) ¥3,100 (税別) RoHS

3mm厚オールステンレス製。
小型キャリア・パイプ部取付用。

●適合パイプ径(mm):φ10~φ27

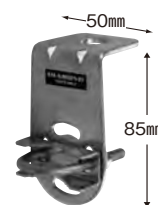

DPKCR ¥3,410 (税込) ¥3,100 (税別) RoHS

ルーフキャリア、サイドミラーのステーパイプ部取付用。オールステンレス製。

●適合パイプ径(mm):φ8~φ32



CRB ¥4,290 (税込) ¥3,900 (税別) RoHS

(ブラックタイプ)

ルーフキャリア、ミラーパイプ部取付用。

●適合パイプ径(mm):φ8~φ32



ヘビーデューティー CLB RoHS

¥4,840 (税込) ¥4,400 (税別)

大型トラックやベランダの取付に最適。大型アンテナも安心して取付可能。

オールステンレス製。

●適合パイプ径(mm):φ10~φ52



こんな場所には、こんな基台

マグネットベース(ケーブル付)

薄型強力吸盤マグネットベース
環状吸盤と強力マグネットの組み合わせで理想的な外周保持力が得られます。車にやさしいシリコンゴム吸盤。

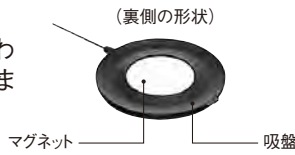

K702M RoHS
¥11,000(税込) ¥10,000(税別)
●同軸ケーブル:RG58A/U4m
●接栓: MJ-MP
※直径:160mm(特許出願済)



K701M RoHS
¥12,100(税込) ¥11,000(税別)
●同軸ケーブル:1.5D-Q・SUPER1m・5DQII3m
●接栓: MJ-MP
※直径:160mm(特許出願済)-



〈コンパクトタイプ〉 RoHS
K708M ¥9,900(税込) ¥9,000(税別)
●同軸ケーブル:2D-LFB-S4m ●接栓: MJ-MP

K708S RoHS
¥10,560(税込) ¥9,600(税別)
●同軸ケーブル:2D-LFB-S4m
●接栓: MJ-SMAP



コンパクト強力マグネットベース
MR5A
¥6,600(税込) ¥6,000(税別)
●同軸ケーブル:RG-58 C/U(5m)
●接栓: MJ-MP



コンパクト強力マグネットベース RoHS
MR2A ¥12,100(税込) ¥11,000(税別)
●同軸ケーブル:1.5D-QSUPER(1m)・3.5D-LFV(3m) ●接栓: MJ-MP



強力マグネットベース RoHS
DPK-4NM-N ¥9,900(税込) ¥9,000(税別)
●同軸ケーブル:3.5D-LFV4m
●接栓: NJ-NP ●直径:111mm



DPK-4NM-M RoHS
¥8,800(税込) ¥8,000(税別)
●同軸ケーブル:3.5D-LFV4m
●接栓: MJ-NP ●直径:111mm

強力マグネットベース RoHS
SPM-35 ¥8,800(税込) ¥8,000(税別)
●同軸ケーブル:3.5D-LFV4m
●接栓: MJ-MP ●直径:111mm



SPM-355 ¥9,020(税込) ¥8,200(税別) **RoHS**
●同軸ケーブル:3.5D-LFV5m

SPM-356 ¥9,240(税込) ¥8,400(税別) **RoHS**
●同軸ケーブル:3.5D-LFV6m

SPM-357 ¥9,460(税込) ¥8,600(税別) **RoHS**
●同軸ケーブル:3.5D-LFV7m

⚠ ※高速走行時は十分にご注意ください。
※街路樹の枝や道路上の障害物にアンテナをひっかかないようにしてください。
ご注意 マグネットがはずれ、車を破損することがあります。

強力マグネットベース

2軸変角機構付マグネットベース
MRK RoHS

¥6,380(税込) ¥5,800(税別)
従来のマグネットベースでは出来ないアンテナの角度調整が可能です。



SPBII RoHS
¥4,070(税込) ¥3,700(税別)

同軸ケーブルが自由に選べる!
ダイヤモンド純正同軸ケーブル
2D~5Dタイプ推奨



K3000 RoHS
¥14,300(税込) ¥13,000(税別)

●取り付け可能
アンテナサイズ:
全長 1.85m 以下・重量 1.1kg 以下
●重量: 1.5kg

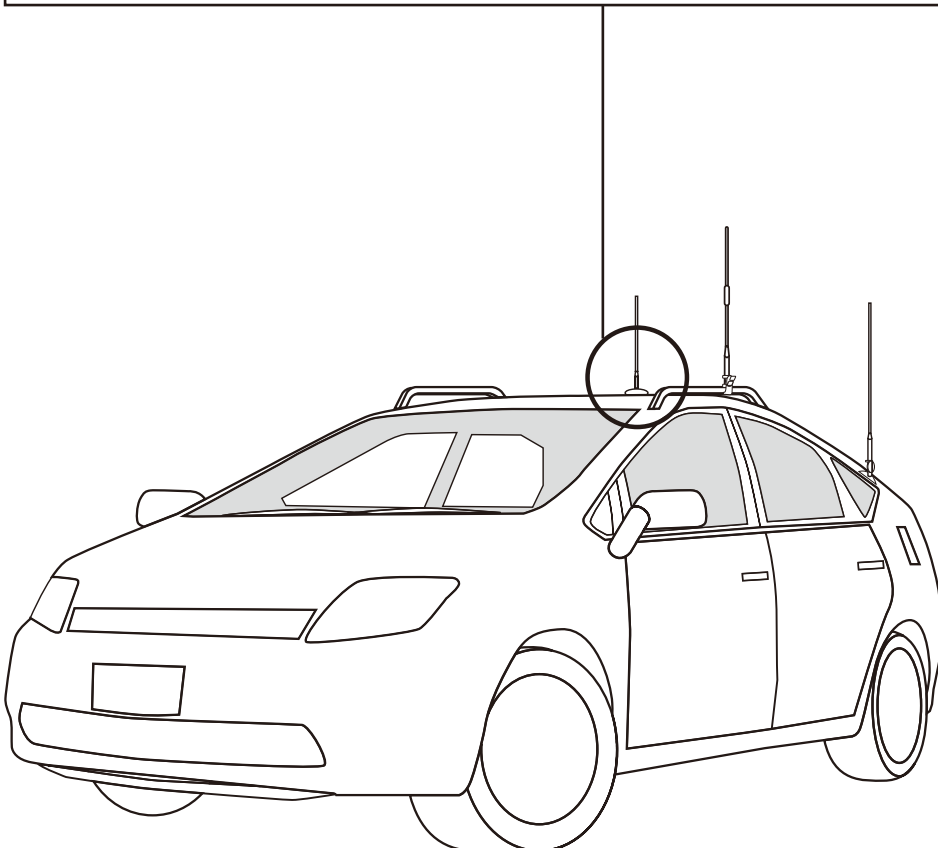

モバイルアンテナ

固定アンテナ

ハンディアンテナ

受信・電源機器

基台

オプション

パイプ・ルーフレール用

K550L RoHS

¥8,360 (税込) ¥7,600 (税別)
(基台のみ/可倒式)

幅広ルーフレール等に対応。

※この基台はスーパーゲイナーに合わせたデザインとなっていますが、他のアンテナとの組み合わせも使用可能です。

- ①丸パイプには使用出来ません
- ②断面の高さ28mm以下、幅75mm以下のルーフレール



可倒式コンパクトベース RoHS

コンパクト&ヘビーデューティー仕様。

K501 ¥5,280 (税込) ¥4,800 (税別)

●2軸変角機構付
金具の調整でいろいろなタイプのパイプ・ルーフレールに対応。

- ①φ15~φ34の丸パイプ
- ②断面の高さ32mm以下、幅50mm以下のルーフレール
- ③一辺が15~26mm以下の角パイプ

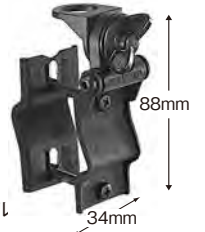

可倒式ミディーサイズベース RoHS

K512 ¥6,270 (税込) ¥5,700 (税別)

●3軸変角機構付

金具の調整でいろいろなタイプのパイプ・ルーフレールに対応。

- ①φ15~φ34の丸パイプ
- ②断面の高さ32mm以下、幅50mm以下のルーフレール
- ③一辺が15~26mm以下の角パイプ

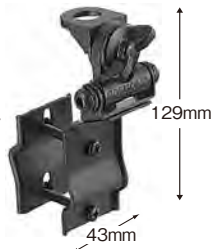

ルーフレール専用ミディーサイズベース 取付幅可変タイプ

さまざまな車のルーフレールに取付可能。

K515 RoHS

¥5,720 (税込)

¥5,200 (税別)

- ①高さ50mm以下
- ②幅48mm以下

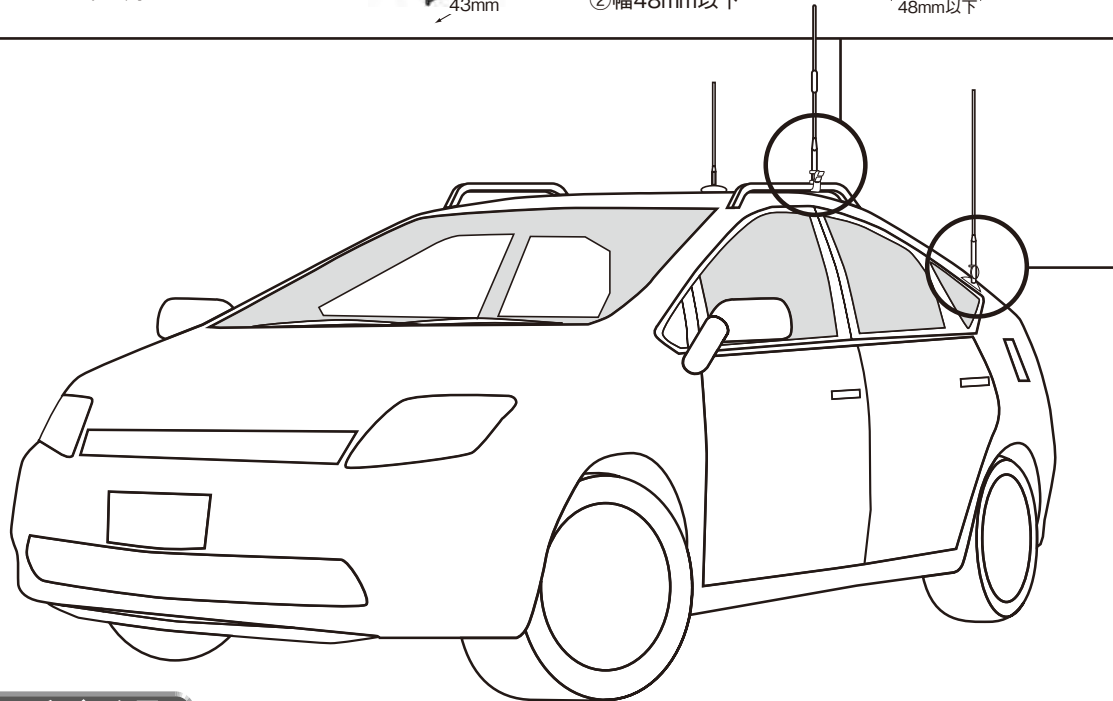
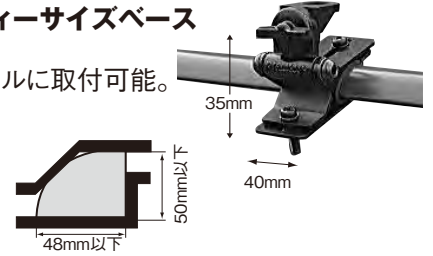

トランク・ハッチバック用

可倒式コンパクトベース 2軸変角機構付 (幅広タイプ)

K405 RoHS

¥5,280 (税込)

¥4,800 (税別)

アンテナの取付場所を選ばない2軸変角機構付。

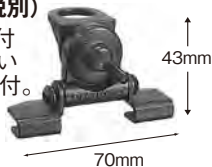

可倒式コンパクトベース 2軸変角機構付

アンテナを垂直にできる2軸変角機構付。コンパクト&ヘビーデューティー仕様。

K401 RoHS

¥5,060 (税込)

¥4,600 (税別)



強靱タイプ

K33 RoHS

¥6,380 (税込)

¥5,800 (税別)

(可倒式)



可倒式ミディサイズベース 3軸変角機構付

K415 RoHS

¥5,500 (税込)

¥5,000 (税別)



車両保安基準適合 可倒式トランク・ハッチバックベース

アンテナを垂直にできる3軸変角機構付。

K416 RoHS

¥5,720 (税込)

¥5,200 (税別)

●3軸変角機構付



SUPER GAINER K400 RoHS

¥7,480 (税込)

¥6,800 (税別)

(可倒式) (意匠登録第857922号)



車両保安基準適合 可倒式ミディーサイズベース

アンテナを垂直にできる3軸変角機構付。

K413 RoHS

¥5,720 (税込)

¥5,200 (税別)

●3軸変角機構



SUPER GAINER K402 RoHS

¥7,480 (税込)

¥6,800 (税別)

●3軸変角機構付



※この基台はスーパーゲイナーに合わせたデザインとなっていますが、他のアンテナとの組み合わせも使用可能です。

※基台の寸法は取付部分のおおよその目安です。

モバイルアンテナ

固定アンテナ

ハンディアンテナ

受信・電源機器

基台

オプション

基台本体と取付場所に合わせて5種の取付金具からチョイスしてください。

めんどろな配線が不要で、シガープラグにインすればすぐに使えます。

45度~90度の範囲で自由にアンテナ角度を決めて倒せるので、スポイラーなどの障害物にアンテナがあたりません。アンテナの倒れる方向が色でわかるLEDランプ付き。ガタつきもなく、アンテナを支える強度も優れています。

モバイルアンテナ

固定アンテナ

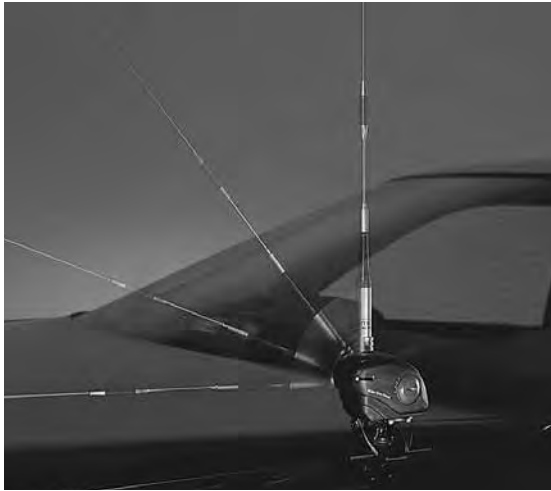

K9000 ¥15,400 (税込) ¥14,000 (税別) (本体のみ) RoHS

- 動作電圧:DC13.8V(10~16V)
- 消費電流:0.95Amax(13.8V)
- 動作速度:約4秒(0~90度)
- 動作角度:45~90度調整可能
- 駆動トルク:40kg・cm以上
- 最大搭載アンテナ:全長1.4m以下、重量350g以下
- 外形寸法:64W×66H×102D mm(基台本体のみ)
- 重量:0.44kg(基台本体のみ)

※本体(K9000)のみではお使いになれません。
下記専用取付金具が別途必要です。

- ①Φ15~Φ34の丸パイプ
- ②断面の高さ32mm以下、幅50mm以下のルーフレール
- ③一辺が15~26mm以下の角パイプ

ハンディアンテナ

基台本体
K9000 ¥15,400 (税込) ¥14,000 (税別)
本体(K9000)のみではお使いになれません。

+
プラス

取付金具はお好きなものをチョイス!!

受信・電源機器

ルーフサイド用取付金具
KRS ¥3,960 (税込) ¥3,600 (税別)
合計 **¥19,360 (税込) ¥17,600 (税別)**



KRR RoHS

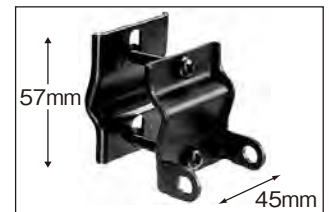

基台

ルーフレール用取付金具
KRR ¥3,960 (税込) ¥3,600 (税別)
合計 **¥19,360 (税込) ¥17,600 (税別)**

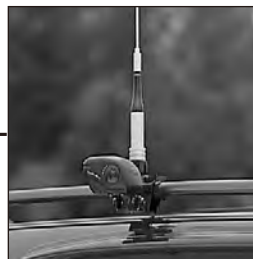

KRS

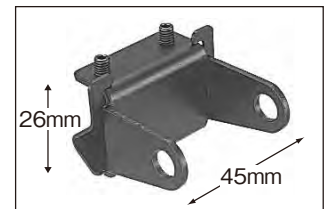

オプション

ルーフレール用取付金具
KLR ¥3,960 (税込) ¥3,600 (税別)
合計 **¥19,360 (税込) ¥17,600 (税別)**



KLR RoHS



トランク・ハッチバック用取付金具
KTH ¥3,960 (税込) ¥3,600 (税別)
合計 **¥19,360 (税込) ¥17,600 (税別)**

KTH RoHS

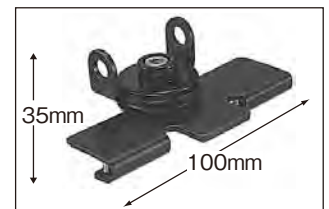

強力3点式マグネットベース
K3000 ¥14,300 (税込) ¥13,000 (税別)
合計 **¥29,700 (税込) ¥27,000 (税別)**

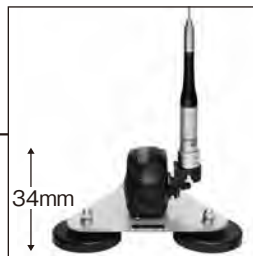

K3000 RoHS

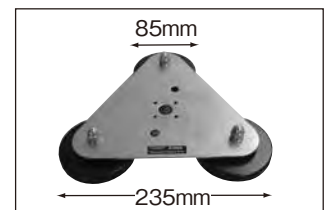

SP

同軸避雷器 (雷サージプロテクター) 大切な機器を雷の高電圧からガード。

同軸避雷器は内部導体と外部導体がアレスターで接続された構造になっています。このアレスターは加えられた電圧によって抵抗値が変化するという性質があります。送信時の高周波電力の電圧程度では抵抗値が高いため導通しないので、同軸避雷器をケーブルの途中に挿入しておいても損失はありません。しかし雷のようにきわめて高い電圧が加わると抵抗値が低くなり短絡状態となるので、同軸避雷器をアースしておけば高電圧が無線機器に加わるのを回避し、大切な機器を破壊から守ることができます。なお、同軸避雷器は誘導雷に対して有効なものですから、アンテナが直撃雷を受けないよう避雷針の併用をお勧めします。

SP1000 ¥4,180 (税込) ¥3,800 (税別) RoHS



- 周波数範囲:DC~1000MHz
- インピーダンス:50Ω
- 入出力コネクタ: MJ-MJ
- VSWR:1.2以下 ●挿入損失:0.3dB以下
- 耐電力:400W PEP
- 外形寸法:66W×41H×20Dmm ●重量:80g

SP1000PW (防雨型) ¥5,500 (税込) ¥5,000 (税別) RoHS

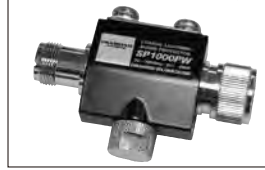

- 周波数範囲:DC~1000MHz
- インピーダンス:50Ω
- 入出力コネクタ: MJ-MP ●VSWR:1.2以下
- 挿入損失:0.3dB以下 ●耐電力:400W PEP
- 外形寸法:78W×55H×26Dmm
- 重量:130g ●取付金具付属

SP3000 ¥4,510 (税込) ¥4,100 (税別) RoHS



- 周波数範囲:DC~3000MHz
- インピーダンス:50Ω
- 入出力コネクタ: NJ-NJ
- VSWR:1.2以下 ●挿入損失:0.3dB以下
- 耐電力:200W PEP
- 外形寸法:78W×41H×20Dmm ●重量:110g

SP3000W (防雨型) ¥5,500 (税込) ¥5,000 (税別) RoHS



- 周波数範囲:DC~3000MHz
- インピーダンス:50Ω
- 入出力コネクタ: NJ-NJ ●VSWR:1.2以下
- 挿入損失:0.3dB以下 ●耐電力:200W PEP
- 外形寸法:78W×55H×26Dmm
- 重量:150g ●取付金具付属

SP3000P ¥4,620 (税込) ¥4,200 (税別) RoHS



- 周波数範囲:DC~3000MHz
- インピーダンス:50Ω
- 入出力コネクタ: NJ-NP
- VSWR:1.2以下 ●挿入損失:0.3dB以下
- 耐電力:400W PEP
- 外形寸法:77W×41H×20Dmm ●重量:110g

CX

同軸切替器 アイソレーションが決め手。

CX310A [1回路3接点] RoHS

¥16,500 (税込) ¥15,000 (税別)

- 周波数範囲:DC~800MHz ●インピーダンス:50Ω ●入出力コネクタ:M-J
- VSWR:1.1以下 (DC~500MHz)、1.2以下 (500~800MHz)
- 挿入損失:0.1dB以下 (DC~500MHz)、0.15dB以下 (500~800MHz)
- アイソレーション:60dB以上 (DC~500MHz)、50dB以上 (500~800MHz)
- 通過電力 (SWR1.2以下時): 1.5kW (DC~30MHz)、1kW (30~150MHz)、500W (150~800MHz)
- 外形寸法:80W×41H×61Dmm ●重量:575g



※写真はCX310Aです。

CX210A [1回路2接点] RoHS

¥12,100 (税込) ¥11,000 (税別)

- 周波数範囲:DC~1000MHz ●インピーダンス:50Ω ●入出力コネクタ:M-J
- SWR:1.05以下 (DC~500MHz)、1.1以下 (500~1000MHz)
- 挿入損失:0.05dB以下 (DC~500MHz)、0.1dB以下 (500~1000MHz)
- アイソレーション (終端時): DC~200MHz (70dB以上)、200~1000MHz (60dB以上)
- 最大許容電力:1.5kW ●外形寸法:71W×57H×42Dmm ●重量:440g



※写真はCX210Aです。

CX310N [1回路3接点] RoHS

¥19,800 (税込) ¥18,000 (税別)

- 使用周波数:DC~1500MHz ●インピーダンス:50Ω ●入出力コネクタ:N-J
- VSWR:DC~500MHz 1.1以下、500~1500MHz 1.2以下
- 挿入損失:DC~500MHz 0.1dB以下、500~1500MHz 0.15dB以下
- 通過電力:DC~30MHz 1.5kW、30~150MHz 1kW、150~500MHz 500W、500~1000MHz 250W、1000~1500MHz 150W (ただしSWR1.2以下)
- アイソレーション:DC~500MHz 60dB以上、500~1500MHz 50dB以上
- 外形寸法:80W×41H×61Dmm ●重量:600g

CX210N [1回路2接点] RoHS

¥14,300 (税込) ¥13,000 (税別)

- 周波数範囲:DC~3000MHz ●インピーダンス:50Ω ●入出力コネクタ:N-J
- SWR:1.05以下 (DC~500MHz)、1.1以下 (500~1000MHz)、1.15以下 (1000~2000MHz)、1.2以下 (2000~3000MHz)
- 挿入損失:0.05dB以下 (DC~500MHz)、0.1dB以下 (500~1000MHz)、0.15dB以下 (1000~2000MHz)、0.2dB以下 (2000~3000MHz)
- アイソレーション (終端時): DC~200MHz (70dB以上)、200~1000MHz (60dB以上)、1000~2000MHz (55dB以上)、2000~3000MHz (50dB以上)
- 最大許容電力:1.5kW ●外形寸法:71W×57H×42Dmm ●重量:440g

通信用モバイルスピーカー

P1010

¥9,680 (税込)
¥8,800 (税別)

RoHS



- ノイズフィルタースイッチ付
- ミュートスイッチ付
- スピーカー:102mm/8Ω、マグネットブラケット付、イヤホンジャック付 (Φ3.5)
- コード3m (Φ3.5ストレートプラグ付)
- 最大入力:6W
- 寸法:142W×113H×57Dmm

P810A

¥10,780 (税込)
¥9,800 (税別)

RoHS



- ボリューム機能付、アンプ内蔵、シガープラグ付
- スピーカー:77mm/8Ω、マグネットブラケット付
- コード3m (Φ3.5ストレートプラグ付)
- 使用電源電圧:DC13.8V (12V車専用)
- 最大入力:6W
- 寸法:113W×93H×49Dmm

P810

¥6,380 (税込)
¥5,800 (税別)

RoHS



- ノイズフィルタースイッチ付
- ミュートスイッチ付 (-8dB)
- スピーカー:77mm/8Ω
- コード3m (Φ3.5ストレートプラグ付)
- マグネットブラケット付
- 最大入力:6W
- 寸法:113W×93H×43Dmm

P610

¥5,280 (税込)
¥4,800 (税別)

RoHS



- スピーカー:57mm/8Ω
- コード3m (Φ3.5ストレートプラグ付)
- マグネットブラケット付
- 最大入力:5W
- 寸法:75W×69H×31Dmm

ケーブルオプション

● 車載用ワンタッチ分離ケーブル ジョイント部分から脱着、分離可能!コネクターのセンターピンは24K金メッキ仕上げ! **RoHS**

※アンテナ側ケーブル

外形(mm)原寸大 1.5D-Q・SUPER 3.0mm	1.5D-Q・SUPER M型コネクター			
	型名	価格	全長	接 栓
	SLM050	¥3,960(税込)¥3,600(税別)	0.5m	MLJ-JOINT
	SLM100	¥4,070(税込)¥3,700(税別)	1.0m	MLJ-JOINT
	SLM150	¥4,180(税込)¥3,800(税別)	1.5m	MLJ-JOINT
	SLM200	¥4,290(税込)¥3,900(税別)	2.0m	MLJ-JOINT
	SLM250	¥4,400(税込)¥4,000(税別)	2.5m	MLJ-JOINT
	SLM300	¥4,510(税込)¥4,100(税別)	3.0m	MLJ-JOIN

お車に合わせて
アンテナ側、無線機側の
ケーブルがお選び
いただけます。

※無線機側ケーブル

外形(mm)原寸大 5DQ-II 7.5mm	5DQ-II M型コネクター			
	型名	価格	全長	接 栓
	DQM150	¥4,400(税込)¥4,000(税別)	1.5m	JOINT-MP
	DQM200	¥4,620(税込)¥4,200(税別)	2.0m	JOINT-MP
	DQM250	¥4,840(税込)¥4,400(税別)	2.5m	JOINT-MP
	DQM300	¥5,060(税込)¥4,600(税別)	3.0m	JOINT-MP
	DQM350	¥5,280(税込)¥4,800(税別)	3.5m	JOINT-MP
	DQM400	¥5,500(税込)¥5,000(税別)	4.0m	JOINT-MP
	DQM450	¥5,720(税込)¥5,200(税別)	4.5m	JOINT-MP
	DQM500	¥5,940(税込)¥5,400(税別)	5.0m	JOINT-MP
	DQM550	¥6,160(税込)¥5,600(税別)	5.5m	JOINT-MP

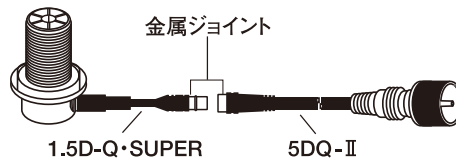

● 車載用ケーブルセット **RoHS**

外形(mm)原寸大 1.5D-Q・SUPER 3.0mm 5DQ-II 7.5mm	型名	価格	1.5D-Q・SUPER+5DQ-II		接 栓
			全長	接 栓	
	4mタイプ	M410R	¥8,030(税込)¥7,300(税別)	1.0m+3.0m	MLJ-MP
		M420R	¥8,030(税込)¥7,300(税別)	2.0m+2.0m	MLJ-MP
	5mタイプ	M510R	¥8,470(税込)¥7,700(税別)	1.0m+4.0m	MLJ-MP
		M520R	¥8,470(税込)¥7,700(税別)	2.0m+3.0m	MLJ-MP
		M525R	¥8,470(税込)¥7,700(税別)	2.5m+2.5m	MLJ-MP
	6mタイプ	M610R	¥9,020(税込)¥8,200(税別)	1.0m+5.0m	MLJ-MP
		M620R	¥9,020(税込)¥8,200(税別)	2.0m+4.0m	MLJ-MP
		M625R	¥9,020(税込)¥8,200(税別)	2.5m+3.5m	MLJ-MP

● 車載用同軸ケーブル **RoHS**

外形(mm)原寸大	型名	価格	同軸ケーブル		接 栓
			全長	接 栓	
RG58/U 5.0mm	RG3MR	¥4,400(税込)¥4,000(税別)	RG58/U3m	MLJ-MP	
	RG4MR	¥4,620(税込)¥4,200(税別)	RG58/U4m	MLJ-MP	
	RG5MR	¥4,840(税込)¥4,400(税別)	RG58/U5m	MLJ-MP	
	RG6MR	¥5,060(税込)¥4,600(税別)	RG58/U6m	MLJ-MP	
	RG7MR	¥5,280(税込)¥4,800(税別)	RG58/U7m	MLJ-MP	
5DQ-II 7.5mm	5DQ4MR	¥5,830(税込)¥5,300(税別)	5DQ-II4m	MLJ-MP	
	5DQ5MR	¥6,050(税込)¥5,500(税別)	5DQ-II5m	MLJ-MP	
	5DQ6MR	¥6,270(税込)¥5,700(税別)	5DQ-II6m	MLJ-MP	
5D-2V 7.3mm	5D4MR	¥5,500(税込)¥5,000(税別)	5D-2V4m	MLJ-MP	
	5D5MR	¥5,830(税込)¥5,300(税別)	5D-2V5m	MLJ-MP	
	5D6MR	¥6,160(税込)¥5,600(税別)	5D-2V6m	MLJ-MP	
	5D7MR	¥6,490(税込)¥5,900(税別)	5D-2V7m	MLJ-MP	
3.5D-LFV 5.6mm	3D4MR	¥5,060(税込)¥4,600(税別)	3.5D-LFV4m	MLJ-MP	
	3D5MR	¥5,280(税込)¥4,800(税別)	3.5D-LFV5m	MLJ-MP	
	3D6MR	¥5,500(税込)¥5,000(税別)	3.5D-LFV6m	MLJ-MP	

モバイルアンテナ

固定アンテナ

ハンディアンテナ

受信・電源機器

基台

オプション

●車載用同軸ケーブル **RoHS**

 2D-LFB-S 3.9mm	外径(mm)原寸大	型名	価格	同軸ケーブル	接 栓
		2D1MR	¥4,400(税込) ¥4,000(税別)	2D-LFB-S1.2m	MLJ-MP
		2D2MR	¥4,510(税込) ¥4,100(税別)	2D-LFB-S2m	MLJ-MP
		2D3MR	¥4,730(税込) ¥4,300(税別)	2D-LFB-S3m	MLJ-MP
		2D4MR	¥4,950(税込) ¥4,500(税別)	2D-LFB-S4m	MLJ-MP
		2D5MR	¥5,170(税込) ¥4,700(税別)	2D-LFB-S5m	MLJ-MP
		2D6MR	¥5,390(税込) ¥4,900(税別)	2D-LFB-S6m	MLJ-MP
		2D1BRL	¥4,400(税込) ¥4,000(税別)	2D-LFB-S1.2m	MLJ-BNCP
		2D2BR	¥4,510(税込) ¥4,100(税別)	2D-LFB-S2m	MLJ-BNCP
		2D3BR	¥4,730(税込) ¥4,300(税別)	2D-LFB-S3m	MLJ-BNCP
		2D4BR	¥4,950(税込) ¥4,500(税別)	2D-LFB-S4m	MLJ-BNCP
		2D5BR	¥5,170(税込) ¥4,700(税別)	2D-LFB-S5m	MLJ-BNCP
		2D1SRL	¥4,510(税込) ¥4,100(税別)	2D-LFB-S1.2m	MLJ-SMAP
		2D2SR	¥4,730(税込) ¥4,300(税別)	2D-LFB-S2m	MLJ-SMAP
		2D3SR	¥4,950(税込) ¥4,500(税別)	2D-LFB-S3m	MLJ-SMAP
		2D4SR	¥5,170(税込) ¥4,700(税別)	2D-LFB-S4m	MLJ-SMAP
	2D5SR	¥5,390(税込) ¥4,900(税別)	2D-LFB-S5m	MLJ-SMAP	

●固定局用同軸ケーブルセット(片側脱着式) **RoHS**

5D-2V

片端MP脱着		型名	価格	同軸ケーブル	接 栓
 外形(mm)原寸大 5D-2V 7.5mm	10mタイプ	5D10MB	¥7,150(税込) ¥6,500(税別)	5D-2V 10m	MP-MP
	15mタイプ	5D15MB	¥8,800(税込) ¥8,000(税別)	5D-2V 15m	MP-MP
	20mタイプ	5D20MB	¥10,450(税込) ¥9,500(税別)	5D-2V 20m	MP-MP
	25mタイプ	5D25MB	¥12,650(税込) ¥11,500(税別)	5D-2V 25m	MP-MP
	30mタイプ	5D30MB	¥14,850(税込) ¥13,500(税別)	5D-2V 30m	MP-MP

5D-FB

片端MP脱着		型名	価格	同軸ケーブル	接 栓
 外形(mm)原寸大 5D-FB 7.5mm	10mタイプ	5DF10MB	¥7,700(税込) ¥7,000(税別)	5D-FB 10m	MP-MP
	15mタイプ	5DF15MB	¥9,350(税込) ¥8,500(税別)	5D-FB 15m	MP-MP
	20mタイプ	5DF20MB	¥11,000(税込) ¥10,000(税別)	5D-FB 20m	MP-MP
	25mタイプ	5DF25MB	¥13,200(税込) ¥12,000(税別)	5D-FB 25m	MP-MP
	30mタイプ	5DF30MB	¥15,400(税込) ¥14,000(税別)	5D-FB 30m	MP-MP

●中継ケーブル **RoHS**

 外形(mm)原寸大 5D-2V 7.5mm		型名	価格	同軸ケーブル	接 栓
	0.5mタイプ	5D05M	¥2,750(税込) ¥2,500(税別)	5D-2V 0.5m	MP-MP
		5D05N	¥4,950(税込) ¥4,500(税別)	5D-2V 0.5m	NP-NP
	1.0mタイプ	5D1M	¥3,080(税込) ¥2,800(税別)	5D-2V 1.0m	MP-MP
	3.0mタイプ	5D3M	¥3,630(税込) ¥3,300(税別)	5D-2V 3.0m	MP-MP
		5D3MJ	¥3,850(税込) ¥3,500(税別)	5D-2V 3.0m	MP-MJ
	5.0mタイプ	5D5M	¥4,180(税込) ¥3,800(税別)	5D-2V 5.0m	MP-MP
		5D5MJ	¥4,400(税込) ¥4,000(税別)	5D-2V 5.0m	MP-MJ

●変換ケーブル **RoHS**

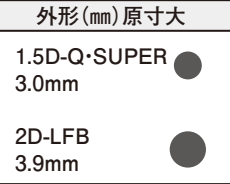
 外形(mm)原寸大 1.5D-Q・SUPER 3.0mm 2D-LFB 3.9mm		型名	価格	同軸ケーブル	接 栓
	0.5mタイプ	1D05SR	¥4,180(税込) ¥3,800(税別)	1.5D-Q・SUPER 0.5m	MJ-SMAP
	1.0mタイプ	1D1SR	¥4,400(税込) ¥4,000(税別)	1.5D-Q・SUPER 1.0m	MJ-SMAP
		2D1SR	¥3,960(税込) ¥3,600(税別)	2D-LFB-S 1.0m	MJ-SMAP
		2D1BR	¥3,740(税込) ¥3,400(税別)	2D-LFB-S 1.0m	MJ-BNCP
		M102S	¥3,850(税込) ¥3,500(税別)	2D-LFB-S 1.0m	MP-SMAP
		M102B	¥3,520(税込) ¥3,200(税別)	2D-LFB-S 1.0m	MP-BNCP
		2D1BS	¥3,960(税込) ¥3,600(税別)	2D-LFB-S 1.0m	BNCP-SMAJ
		2D1SB	¥4,510(税込) ¥4,100(税別)	2D-LFB-S 1.0m	SMAP-BNCJ
		2D1SS	¥4,180(税込) ¥3,800(税別)	2D-LFB-S 1.0m	SMAP-SMAJ

モバイルアンテナ

固定アンテナ

ハンディアンテナ

受信・電源機器

基台

オプション

窓・ドア隙間すり抜けケーブルセット **RoHS**

MGC50 ¥8,250 (税込) ¥7,500 (税別)

- 周波数:DC~1500MHz
- 耐入力:HF~50MHz 150W(SSB)/50W(FM/CW)、144MHz帯 40W(FM)、430MHz帯 30W(FM)、1200MHz帯 10W(FM)
- SWR:HF~500MHz 1.2以下、500MHz~1000MHz 1.3以下、1000MHz以上 2.0以下(1200MHzにて1.7程度)
- 挿入損失:144MHz帯 0.3dB以下、430MHz帯 0.6dB以下、1200MHz帯 1.6dB以下
- インピーダンス:50Ω
- 接栓: MJ-MJ
- ケーブル長:約50cm
- 重量:102g
- 付属品:両面テープ(15×40mm)2枚、固定用台座4個、固定バンド4本、取付けビス4本

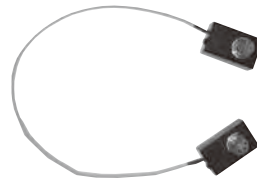

モバイルアンテナ

移動用タイヤ乗り上げ型簡易マストベース **RoHS**

TMB ¥22,000 (税込) ¥20,000 (税別)

- 取付可能マスト径(mm):φ25~φ50
- 取付可能アンテナ重量:約10kg程度(マスト重量含)
- 寸法:185W×535H×420Dmm
- 重量:約6.65kg
- マスト可倒機構付、溶融亜鉛メッキ仕上(金具部分)

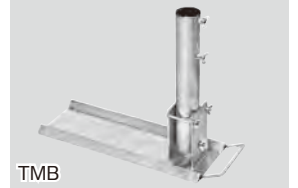

固定アンテナ

モバイルアンテナ用ベランダ取付金具 **RoHS**

BK11 ¥5,060 (税込) ¥4,600 (税別) (基台のみ)

- 取付可能マスト径(mm):φ25~φ65
 - 取付可能角柱:一辺が70mm以下
- モバイルアンテナを固定局として簡単に設置する金具です。ベランダの手すり、四角柱、パイプ・マストなどに対応。水平・垂直どちらでも取付可能。

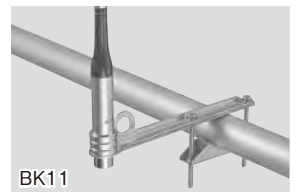

ハンディアンテナ

AS603

アンテナポール用三脚スタンド

**¥30,250 (税込)
¥27,500 (税別)**

- 全長:85cm(折りたたみ時)
- 重量:1.5kg
- 最大荷重:約20kg
- 最大開脚幅:1m
- 付属品:φ34及びφ42アダプター
- 材質:アルミ・ナイロン



パイプ・ベランダ用アンテナ取付金具

BK45 **RoHS
¥10,450 (税込) ¥9,500 (税別)**

- GPなどの小型アンテナをベランダや水平垂直パイプに取り付ける金具セットです。パイプ径φ22~φ62mm、角パイプ縦62×横50mmまで、取付可能です。
- L型パイプの差し込み方向で、前方への突き出し寸法が変わります。(350mmまたは450mmです)
- 全長3.5m、2.0kg以下のアンテナに、使用可能です。(×300程度までに)
- パイプ類は、軽量でサビに強いアルミ製部品を採用し、ビス類にも、ステンレス材を使用しています。
- 本体重量:700g



移動運用に最適!! ビデオカメラも取付 OK!!

最大伸長時4.5m、4段伸縮アンテナポール

DAP450 ¥19,800 (税込) ¥18,000 (税別)

- 全長:約1.4m(最短時)、約4.5m(最長時)
 - パイプ径:φ22~φ34mm
 - 金具取付スリーブ径:φ31mm
 - 重量:1.4kg
 - 材質:アルミ・ナイロン
 - 付属品:ステーロープ30m、金具類
 - 最大取付荷重:8kg
- ※安全上、ご使用の際は必ずステーロープを張ってください



最大伸長時6.0m、5段伸縮アンテナポール

DAP600 ¥37,400 (税込) ¥34,000 (税別)

- 全長:約1.5m(最短時)、約6.0m(最長時)
 - パイプ径:φ26~φ42mm
 - 金具取付スリーブ径:φ35mm
 - 重量:2.3kg
 - 材質:アルミ・ナイロン
 - 付属品:ステーロープ30m、金具類
 - 最大取付荷重:8kg
- ※安全上、ご使用の際は必ずステーロープを張ってください

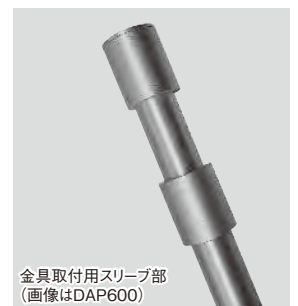

オプション

ダイヤモンドアンテナオリジナルフィールドバッグ ACB170 ¥16,500 (税込) ¥15,000 (税別)

- 1600(長さ)×140(W)×140(H)mm
 - ファスナー付きポケット、強化パッド付
 - 当社、AS603にDAP450もしくはDAP600を装着したまま収納できます。
- (注)AS603折りたたみ時に限ります。



固定局用オプション、アンテナポール、取付金具



アンテナポール・屋根馬セット YS5 ※オープン価格

セット内容

●アンテナポール (FP5) ※オープン価格

- 全長:約5.0m(収納時:約1.2m)
- 最下段外径:φ52mm、最上段外径:φ35mm
- 重量:約4kg
- 段数:5段アルミ製(YS5専用ポール)
- ステーリング1個付属
- パイプ接合用六角ボルト、袋ナット付属

※ポール単品販売可

●屋根馬(アルミ製)

- 全高:約84cm
- 根開き:74cm
- 許容垂直荷重:500kg
- 重量:約6kg
- 組立用ステンレスボルト付属

●スチール製ステーワイヤーキット

- ステーワイヤー:φ3×40m(ユニクロメッキ)
- ターンバックル:4個(ユニクロメッキ)
- ワイヤークリップ:32個(亜鉛メッキ)
- ヒートン:4個

- 実効長:5.52m

- 受風面積:0.15㎡(40m/sec時)

アンテナポール単品

FP8 ※オープン価格

- 全長:約7.0m(収納時:約2.0m)
- 最下段外径:φ62.5mm、最上段外径:φ47.5mm
- 重量:約8kg
- 段数:4段 アルミ製
- ステーリング2個付属

FP10A ※オープン価格

- 全長:約9.0m(収納時:約2.05m)
- 最下段外径:φ62.5mm、最上段外径:φ43mm
- 重量:約9kg
- 段数:5段 アルミ製
- ステーリング2個付属

FP12 ※オープン価格

- 全長:約10.7m(収納時:約2.07m)
- 最下段外径:φ62.5mm、最上段外径:φ39mm
- 重量:約10kg
- 段数:6段 アルミ製
- ステーリング2個付属

FP14 ※オープン価格

- 全長:約12.7m(収納時:約2.15m)
- 最下段外径:φ62.5mm、最上段外径:φ35mm
- 重量:約11kg
- 段数:7段 アルミ製
- ステーリング3個付属

屋根馬 FB5(アルミ製、一部鉄製) ※オープン価格

- 全高:約1.15m
- 根開き:0.95m
- 許容垂直荷重:400kg
- 重量:約6.5kg
- 組立用ステンレスボルト付属

※適合ポール:FP8/FP10A/FP12/FP14専用

注:FP5はご使用になれません。

アンテナポール用ステーキット スチール製ワイヤー使用

FW-316S ※オープン価格

- ステーワイヤー:φ3×160m(ユニクロメッキ)
- ターンバックル:12個(ユニクロメッキ)
- ワイヤークリップ:96個(亜鉛メッキ)



アンテナ取付金具 S1

¥4,840(税込)¥4,400(税別)

ダイカスト製 φ30~φ60mmに適合

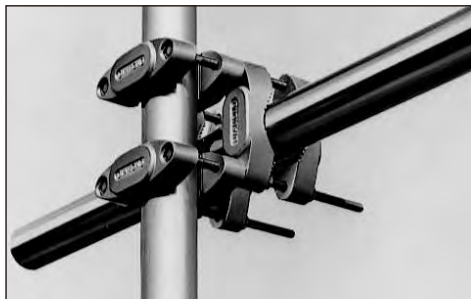

ステンレス製取付金具

S3 ¥6,380(税込)¥5,800(税別)

4mm厚のステンレス製

- 取付可能アンテナ径(mm):φ22~φ40
- 取付可能マスト径(mm):φ40~φ100

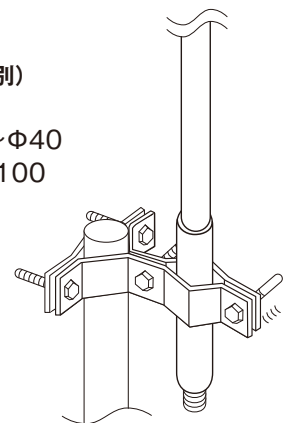
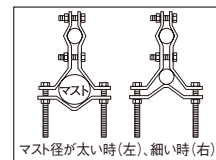

⚠️ 注意 ※屋根などの高い場所でのアンテナ設置は複数の人によって安全を確保して行ってください。また、組立・設置作業は風の強い日などは行わないようにしてください。
 ※アンテナの設置場所は付近に電線や障害物のないところを選んでください。
 ※オープン価格製品は標準価格を定めていません。

用語説明

DIGITAL対応

デジタル方式による、新しい通信方式で、当社製品のうち、これに対応できる機種です。

WARC

[WARC]
WARC(ワーク)とは、1982年に開放された10MHz 1990年に開放された18MHz 24MHzの周波数帯であり、このマークの製品は、これに対応しております。

RoHS

[RoHS]
RoHSは、電子・電気機器においてPb(鉛)、Cd(カドミウム)、HG(水銀)、六価クロム、PBB(ポリ臭化ビフェニル)、PBDE(ポリ臭化ジフェニルエーテル)の6種の有害物質の使用量を制限する規制です。EU全域で2006年7月から施行されました。RoHSマーク製品は、この基準に適合した製品です。

●Xがよく飛ぶ理由。



最新テクノロジーの結晶 [リニア・フェイズ・シフター]
ダイヤモンドが、高利得多バンドアンテナのために開発した特殊コイル。飛びの差が違います。(実用新案出願済)



[ダイレクトジョイント]方式
●グラスファイバー同士を重ね合わせるため、1本のアンテナと同じ強度が得られます。
●グラスファイバー製だから塩害に強い。
●エレメントの接続部はリングガスケットによる完璧な防水構造を実現。



[DCグラウンド]
●輻射器を直流的に接地しているアレスタータイプ。
●誘導雷などにより発生する高電圧がケーブルに流れず、無線機を保護します。

新デジタルモードFT8等での運用時おける注意点

新デジタルモードFT8等で、連続した送信が想定される場合はアンテナや、周辺機器に大きな負荷(ダメージ)を与えてしまう可能性がありますので耐入力に関しては、**SSB(PEP) 1/5以内の送信出力**でご使用ください。

DIAMOND
ANTENNA

第一電波工業株式会社
DAI-ICHI DENPA KOGYO CO.,LTD

<https://www.diamond-ant.co.jp>

●製品についてのお問い合わせは

国内事業部 〒350-0022 埼玉県川越市小中居445-1
TEL.049-230-1220(代) FAX.049-230-1223

●メールお問合せ先:Info@diamond-ant.co.jp

Export Department:

DIAMOND ANTENNA CORPORATION

Miyata Building, No.15-1, 1-chome Sugamo, Toshima-ku
Tokyo, Japan
Phone 03-3947-1411 Fax 03-3944-2981



QRコードアクセス



四アマ免許、2日間の講習会でOK!

受講時間が大幅に短縮され受講し易くなりました。免許を取得して無線交信を楽しみましょう。
問い合わせ先:お近くのハムショップまたはJARD養成部(TEL:03-3910-7210)まで。

- ご注意** モービルアンテナを車に取り付ける場合は、運転者の視界を妨げないところへ取り付けてください。
- ご注意** アマチュア無線局の免許申請、変更申請などに必要な「送信空中線の型式」を記載していますので、お役立てください。
- ご注意** 送信アンテナは電波保護指針に適合していることを確認してください。アンテナはまわりの影響を強く受けるので、できるだけ建物や地面からアンテナを離すように設置してください。
- ご注意** アンテナの利得が高くても設置条件により性能を発揮できないことがあります。

- 価格は税込及び税別の併記です。
- 製品に入っている取扱説明書は必ずご使用前にお読みください。改良のため仕様の一部を変更することがあります。

◎このカタログの記載内容は2024年8月現在のものです。
カタログ作成後に価格変更及び製造中止となる製品もありますので、詳しくは販売店または当社までお問い合わせください。



●お求めは信用ある当店へ